

BE COOL

BEDIENUNGSANLEITUNG Turmventilator BCBLLFAN2601



HERZLICHEN GLÜCKWUNSCH!
VIELEN DANK, DASS SIE SICH FÜR EIN PRODUKT VON **BE COOL** ENTSCIEDEN HABEN.

Diese Bedienungsanleitung gibt es in folgenden Sprachen

DE

FR

IT

RO

SL

HR

EN

16

29

42

55

68

81

BE COOL

DE



Aktuelle Bedienungsanleitungen und weitere Sprachen

Laden Sie aktuelle Bedienungsanleitungen in verschiedenen Sprachen über den Link www.becool.at/downloads herunter oder scannen Sie den abgebildeten QR-Code. Befolgen Sie die Anweisungen auf der Webseite.



LESEN SIE DIESE ANLEITUNG BITTE SORGFÄLTIG DURCH, BEVOR SIE MIT DER INSTALLATION, DEM BEDIENUNG ODER WARTUNG BEGINNEN. SCHÜTZEN SIE SICH SELBST UND ANDERE, INDEM SIE DIE SICHERHEITSHINWEISE BEFOLGEN. DIE NICHTBEACHTUNG VON ANWEISUNGEN KÖNNTE ZU PERSONEN UND/ODER SACHSCHÄDEN UND/ODER ZUM VERLUST DES GARANTIEANSPRUCHS FÜHREN!

WICHTIGE INFORMATIONEN ZUR SICHERHEIT, STANDORT UND ZUM ELEKTRISCHEN ANSCHLUSS.



BE COOL



WARNUNG / VORSICHT: IN DIESER GEBRAUCHSANWEISUNG WERDEN DIE SIGNALWÖRTER ‚WARNUNG‘ (ERNSTE GEFAHREN) UND ‚VORSICHT‘ (POTENTIELL GEFÄHRLICHE SITUATIONEN) VERWENDET; BEFOLGEN SIE DIE HINWEISE UNBEDINGT.

Bestimmungsgemäßer Gebrauch

Der Ventilator ist ausschließlich für die Belüftung von trockenen Räumen konzipiert.





Er ist ausschließlich für den Privatgebrauch bestimmt und nicht für den gewerblichen Bereich geeignet.

Verwenden Sie den Ventilator nur wie in dieser Bedienungsanleitung beschrieben.







-   Verwenden Sie dieses Gerät **ausschließlich gemäß den Richtlinien in der Bedienungsanleitung.** Jede andere Verwendung, die nicht vom Hersteller empfohlen wird, könnte zu Bränden, elektrischen Schlägen oder Personenschäden führen.
- Entfernen Sie die Verpackung und stellen Sie sicher, dass das Gerät nicht beschädigt ist. Im Zweifelsfall verwenden Sie das Gerät nicht und kontaktieren die Servicestelle oder Ihren Händler.
- Halten Sie Kinder von Verpackungsmaterialien fern. **Beim Verschlucken besteht Erstickungsgefahr!**
-  Ist das Stromversorgungskabel beschädigt, muss es vom Hersteller oder einer autorisierten Servicestelle

BE COOL





ausgetauscht werden, um alle möglichen Risiken zu vermeiden.

5.  Vor Anschluss an das Netz müssen Sie **überprüfen, ob Stromart und Netzspannung mit den Angaben des Gerätetypschildes übereinstimmen.**
6.  Die elektrische Steckdose, in der Sie das Gerät anschließen, darf nicht defekt oder lose sein und muss für die erforderliche Strombelastung geeignet und vor allem zuverlässig geerdet sein.
7.  Vermeiden Sie die Verwendung eines Verlängerungskabels. Falls unvermeidbar, verwenden Sie nur geprüfte, geerdete Verlängerungskabel mit ausreichendem Querschnitt. Das Kabel muss vollständig abgerollt sein, um Überhitzung und Brand zu vermeiden.
8.  Es ist verboten, die Eigenschaften dieses Gerätes zu verändern oder zu modifizieren. Verwenden Sie ausschließlich vom Hersteller empfohlene Ersatz- und Zubehörteile. Nichtbeachtung führt zum Verlust der Garantie und Gewährleistung.
9. Weist das Gerät einen Defekt auf, so schalten Sie es **sofort** aus und kontaktieren Ihren Händler oder die Kundenhotline.
10. Wenden Sie sich für eventuelle Reparaturen des Geräts, des Netzsteckers oder Kabels stets und ausschließlich an vom Hersteller autorisierte Kundendienststellen. Die Kontaktdaten finden Sie unter www.becool.at.

BE COOL

11. Kinder unter 8 Jahren und Personen mit eingeschränkten physischen, psychischen, sensorischen oder geistigen Fähigkeiten dürfen dieses Gerät nur benutzen, wenn es unter **angemessener Aufsicht** geschieht und sie zuvor **ausführlich zur sicheren Benutzung** angeleitet wurden.
12.  **Betreiben Sie das Gerät nicht unbeaufsichtigt.** Sollten Sie den Raum verlassen, **schalten Sie das Gerät immer aus.**
13.  **Kinder dürfen nicht mit dem Gerät spielen.**
14.  Verdrehen oder knicken Sie das Netzkabel nicht. Achten Sie darauf, dass es vollständig abgerollt ist und nicht aufgewickelt wird.
15.  Verwenden Sie das Gerät **nicht mit nassen Händen.** Fassen Sie auch den Stecker nicht mit nassen Händen an.
16.  Verwenden Sie das Gerät **nicht im Freien.** Stellen Sie das Gerät außerdem niemals in der Nähe von Wärmequellen wie Heizkörpern, Öfen oder offenem Feuer auf.
17.  Betreiben Sie das Gerät keinesfalls in Räumen, in denen **Gas, Öl oder Schwefel** vorkommen.
18.  Benutzen Sie das Gerät nicht in der Nähe von Wasser oder starker Feuchtigkeit, z. B. in feuchten Kellern, neben Schwimmbecken, Badewannen oder Duschen. Achten Sie darauf, dass kein Wasser in das Gerät eindringt.

BE COOL





19.  Stellen Sie **keine Gegenstände** auf das Gerät und verwenden Sie es nicht zum Trocknen von Kleidung oder Textilien.
20. Stellen Sie das Gerät auf einen stabilen und ebenen Untergrund und halten Sie rundum **mindestens 1 Meter Abstand**, damit die Luftzirkulation nicht behindert wird.
21.  **Decken Sie das Gerät niemals ab.**
22.  Stecken Sie **niemals Finger, Stifte oder andere Gegenstände** in das Gerät und achten Sie darauf, dass Lufterin- und -auslass niemals blockiert werden. Halten Sie außerdem Haare und lose Kleidung fern, um Verletzungen zu vermeiden.
23.  Schalten Sie das Gerät immer **zuerst aus**, bevor Sie den Netzstecker ziehen.
24. Ziehen Sie **niemals am Netzkabel**, um das Gerät vom Netzstrom zu trennen. Ziehen Sie immer am Stecker.
25. Fassen Sie den Stecker nicht mit nassen Händen an, um Stromschläge zu vermeiden.
26. Ziehen Sie den Stecker, wenn Sie das Gerät nicht verwenden, bevor Sie es reinigen, warten oder an einen anderen Ort bewegen.
27. Reinigen Sie das Gerät ausschließlich mit einem weichen, leicht angefeuchteten Tuch und mildem Reinigungsmittel. Verwenden Sie keine aggressiven Reinigungsmittel und tauchen Sie das Gerät niemals ins Wasser.

BE COOL

28. Lagern oder betreiben Sie das Gerät nicht in geschlossenen Räumen wie Schränken oder engen Nischen, da Brandgefahr besteht.
29. Bewahren Sie das Gerät an einem sicheren, trockenen und für Kinder unzugänglichen Ort auf, wenn es nicht verwendet wird.

BE COOL

Recycling, Entsorgung, Konformitätserklärung

	<p><u>RECYCLING</u></p> <p>Die Verpackungsmaterialien können recycelt werden. Deswegen wird empfohlen, diese im sortierten Abfall zu entsorgen</p>
	<p><u>ENTSORGUNG</u></p> <p>Das Symbol "durchgestrichene Mülltonne" erfordert die separate Entsorgung von Elektro- und Elektronik-Altgeräten (WEEE). Elektrische und elektronische Geräte können gefährliche und umweltgefährdende Stoffe enthalten. Entsorgen Sie dieses daher nicht im unsortierten Restmüll, sondern an einer ausgewiesenen Sammelstelle für Elektro- und Elektronik-Altgeräte. Dadurch tragen Sie zum Schutz der Ressourcen und der Umwelt bei. Für weitere Informationen wenden Sie sich bitte an Ihren Händler oder die örtlichen Behörden. Richtlinie 2012/19/EU</p>
	<p><u>BATTERIEENTSORGUNG</u></p> <p>Gemäss der Gesetzesverordnung 188 vom 20. November 2008 zur Umsetzung der Richtlinie 2006/66/EG über Batterien, Akkumulatoren und verwandte Abfälle weist das Symbol der durchgestrichenen Mülltonne auf der Batterie darauf hin, dass es verboten ist, Altbatterien im Hausmüll zu entsorgen. Batterien und Akkus enthalten stark umweltbelastende Stoffe. Der Benutzer ist verpflichtet, Altbatterien an den Sammelstellen in der Gemeinde oder in den entsprechenden Behältern zu entsorgen. Der Service ist kostenlos. Auf diese Weise werden die gesetzlichen Anforderungen eingehalten und die Umwelt geschont.</p> <p>Diese Zeichen finden Sie auf Batterien:</p> <p>Li = Batterie enthält Lithium Al = Batterie enthält Alkali Mn = Batterie enthält Mangan</p> <p>CR 2032 (Li); AA (Al, Mn); AAA (Al, Mn)</p>
	<p><u>KONFORMITÄTSEKTLÄRUNG</u></p> <p>Hiermit bestätigen wir, dass dieser Artikel den grundlegenden Anforderungen, Vorschriften und Richtlinien der EU entspricht. Die ausführliche Konformitätserklärung können Sie jederzeit unter folgendem Link einsehen:</p> <p>https://www.schuss-home.at/downloads</p>

Irrtümer und technische Änderungen vorbehalten.

BE COOL

Lieferumfang

- 1x Ventilator
- 1x Fernbedienung
- 1x Bedienungsanleitung

Beschreibung des Gerätes

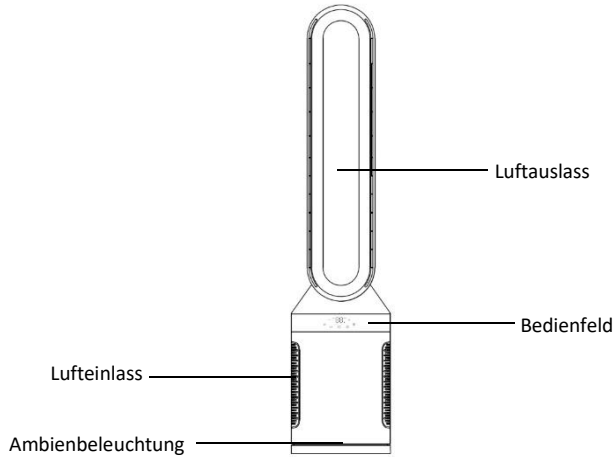

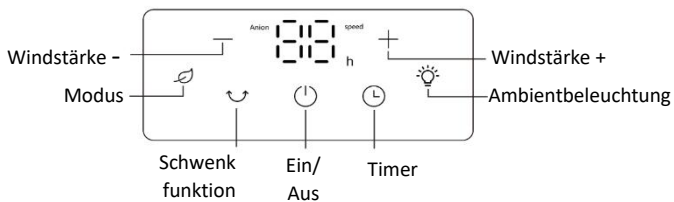

Bedienfeld / Fernbedienung



BE COOL

Funktionsbeschreibung

Ein-/Ausschalten

Drücken Sie die Power-Taste , um den Ventilator einzuschalten. Drücken Sie die -Taste erneut, um ihn auszuschalten.

Windstärke

Drücken Sie die SPEED-Taste auf der Fernbedienung oder die  Tasten am Bedienfeld, um die Ventilatorgeschwindigkeit einzustellen.

Timer

Der Ventilator ist mit einem 12-Stunden-Timer ausgestattet.

Drücken Sie die -Taste wiederholt, um 1 Stunde, 2 Stunden usw. bis zu einer maximalen Laufzeit von 12 Stunden einzustellen. Die gewählte Stundenzahl wird im Display angezeigt. Nach Ablauf der eingestellten Zeit schaltet sich der Ventilator automatisch ab und wechselt in den Standby-Modus. Soll der Ventilator ohne Zeitbegrenzung laufen, stellen Sie den Timer auf „0“.

Oszillation

Drücken Sie die -Taste, um die Schwenkfunktion zu aktivieren.

Drücken Sie die -Taste erneut, um die Schwenkfunktion zu stoppen.

Modus

Drücken Sie die -Taste, um den gewünschten Windmodus zu wählen (Normalwind, Naturwind und Schlafmodus).

Beleuchtung

Drücken Sie die -Taste, um die Nachtlichtfunktion einzuschalten.

Drücken Sie die -Taste erneut, um die Nachtlichtfunktion auszuschalten.

Hinweis: Die Ambientbeleuchtung dient ausschließlich dekorativen Zwecken und ersetzt keine Raumbeleuchtung.

BE COOL

Anionen-Funktion

Die Anionen-Funktion wird automatisch aktiviert, sobald das Gerät in Betrieb ist.

Dabei wird die Luft beim Eintritt in das Gerät ionisiert und an eine positiv geladene Fläche im Inneren geleitet. Dadurch können Staub- und Rauchpartikel aus der Luft gefiltert werden.

- Im Betrieb erzeugt das Gerät **negativ geladene Teilchen** („Anionen“).
- Diese Anionen **heften sich an Staub- und Rauchpartikel** in der Luft. Dadurch werden die Partikel **schwerer** und **bleiben eher im Gerät** (an einer positiv geladenen Fläche) **oder schlagen sich schneller auf Oberflächen nieder**.
- Ergebnis: Die **Luft kann sauberer wirken**, weil **feine Schwebstoffe reduziert** werden.

So nutzen Sie die Funktion optimal

- Lassen Sie die Anionen-Funktion **bei geschlossenen Fenstern** laufen, damit die Luft im Raum zirkuliert und Partikel besser gebunden werden.
- **Reinigen Sie das Gerät regelmäßig** gemäß Anleitung (z. B. Abwischen der Luftauslässe/der Kollektorflächen, falls zugänglich), damit gebundene Partikel nicht wieder aufgewirbelt werden.
- Kombinieren Sie die Anionen-Funktion bei Bedarf mit **regelmäßigem Lüften**.

Fernbedienung

Fernbedienung vorbereiten – Batterie einlegen oder tauschen

Bitte beachten Sie die folgenden Anweisungen:

Erstbetrieb:

Für den Erstbetrieb der Fernbedienung ziehen Sie bitte den Plastikschutz aus dem Batteriefach auf der Rückseite der Fernbedienung heraus.

Batterie wechseln:

Ziehen Sie die Batteriehalterung auf der Rückseite der Fernbedienung heraus und entnehmen die alte Batterie aus der Halterung:

BE COOL

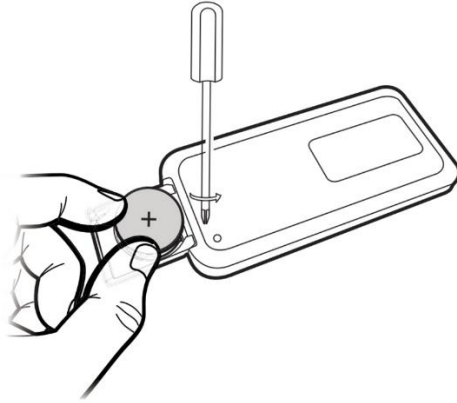

Setzen Sie nun eine neue CR2025 Batterie ein und achten dabei immer auf die Polaritätsmarkierungen (+/-) auf der Batterie und der Batteriehalterung.

Schieben Sie anschließend die Batteriehalterung wiedervollständig in die Fernbedienung ein.

Hinweis: Wenn Sie die Fernbedienung längere Zeit (4 Wochen oder länger) nicht verwenden, entnehmen Sie die Batterien aus der Fernbedienung.

Korrekte Verwendung der Fernbedienung

Richten Sie die Fernbedienung direkt auf die Vorderseite des Geräts und stellen Sie sicher, dass keine Hindernisse zwischen der Fernbedienung und dem Gerät stehen.



HINWEIS: Bitte behandeln Sie die Fernbedienung sorgfältig. Setzen Sie sie nicht direktem Sonnenlicht aus und halten Sie sie von Wärmequellen fern.

Reinigung

Gerät ausschalten und Netzstecker ziehen. Lassen Sie das Gerät ggf. kurz abkühlen.

- **Netzstecker ziehen:** Vor jeder Reinigung Gerät ausschalten und Stecker ziehen; Gerät ggf. kurz abkühlen lassen.

BE COOL

- **Gehäuse reinigen:** Außenflächen mit einem weichen, leicht angefeuchteten Mikrofaser Tuch abwischen. Bei Bedarf einen milden, neutralen Reiniger verwenden.
- **Trocknen:** Mit einem trockenen, fusselfreien Tuch nachwischen. Vor erneuter Nutzung sicherstellen, dass das Gerät vollständig trocken ist.
- **Luftöffnungen entstauben:** Ein- und Auslassöffnungen vorsichtig mit einem weichen Pinsel oder Staubtuch reinigen. Keine harten Gegenstände einführen.
- **Längere Nichtbenutzung:** Gerät an einem trockenen, staubfreien Ort lagern und nach Möglichkeit mit einer Schutzhülle abdecken, damit kein Staub eindringen kann.
- **Unbedingt vermeiden:** Keine aggressiven, scheuernden oder lösungsmittelhaltigen Reinigungsmittel verwenden; Gerät nicht mit Wasser abspülen, nicht eintauchen, kein Dampf- oder Hochdruckreiniger.
- **Keine Innenreinigung:** Das Gerät nicht öffnen; Wartungsarbeiten im Inneren nur vom autorisierten Service durchführen lassen.

BE COOL

Technische Informationen			
Nennspannung	220V–240V~		
Frequenz	50-60 Hz		
Nennleistung	40 Watt		
Maße	225×1020×225 mm		
Gewicht	3,4 kg		
Informationsanforderungen der Verordnung EU (VO) 206/2012			
Artikelnummer	BCBLLFAN2601		
Nennspannung	220 – 240V		
Schutzklasse	II		
Stromverbrauch im ausgeschalteten Zustand (P_{OFF})	0 W		
Saisonaler Stromverbrauch (Q)	9,0 kWh/a		
Bezeichnung	Symbol	Wert	Einheit
Maximaler Volumenstrom	F	19,5	m ³ /min
Ventilator-Leistungsaufnahme	P	26,6	W
Serviceverhältnis	S _v	0,73	(m ³ /min)/W
Leistungsaufnahme im Bereitschaftszustand	P _{SB}	0,46	W
Ventilator-Schalleistungspegel	L _{WA}	62,3	dB(A)
Maximale Luftgeschwindigkeit	c	1,68	m/s
Messnorm für die Ermittlung des Serviceverhältnisses	IEC 60879:2019		
Kontaktadressen für weitere Informationen und Serviceline:	Schuss Home Electronic GmbH Scheringgasse 3, A-1140 Wien Tel: +43 (1) 97 0 21 – 0 www.becool.at FB-Nr: 236974 t / FB-Gericht: Wien		

BE COOL

GARANTIE

Mit diesem Qualitätsprodukt von BE COOL haben Sie eine Entscheidung für Innovation, Langlebigkeit und Zuverlässigkeit getroffen.

Für dieses BE COOL Gerät gewähren wir eine Garantiezeit von 2 Jahren ab Kaufdatum gültig in Österreich! Sollten in diesem Zeitraum wider Erwarten dennoch Servicearbeiten an Ihrem Gerät notwendig sein, garantieren wir Ihnen hiermit eine kostenlose Reparatur (Ersatzteile und Arbeitszeit) oder (nach Ermessen der Firma Schuss) das Produkt auszutauschen. Sollten weder Reparatur noch Tausch aus wirtschaftlichen Gründen möglich sein, behalten wir uns das Recht vor, eine Zeitwertgutschrift zu erstellen.

Bitte wenden Sie sich im Falle von Klimageräten auf jeden Fall als ersten Schritt an die Kundenhotline (siehe Kleber am Gerät bzw. Titelseite Gebrauchsanweisung), bei Ventilatoren hierzu an Ihren Fachhändler oder direkt an uns. Wir weisen darauf hin, dass Reparaturarbeiten, die nicht durch die autorisierte Vertragswerkstätte in Österreich vorgenommen worden sind, die Gültigkeit dieser Garantie sofort beenden.

Von dieser Garantie nicht umfasst sind:

- Bei nicht Ordnungsgemäßer Verwendung übernehmen wir keine Folgeschäden
- Reparatur oder Tausch von Teilen aufgrund üblicher Verschleißerscheinungen
- Schäden aufgrund Nichtbeachtung der Bedienungsanleitung
- Geräte, die - auch nur teilweise - gewerblich genutzt werden
- durch äußeren Einfluss mechanisch beschädigte Geräte (Sturz, Stoß, Bruch, unsachgemäßer Gebrauch etc.) sowie Abnutzungserscheinungen ästhetischer Art.
- Geräte, die unsachgemäß behandelt wurden
- Geräte, die nicht von unserer autorisierten Servicewerkstätte geöffnet wurden.
- Schäden, die in Folge nicht ordnungsgemäß geschlossener Kondenswasserablassventile von Klimageräten oder nicht korrekt eingesetztem Wasserbehälter entstanden sind.
- Nicht erfüllte Konsumentenerwartungen.
- Schäden, die auf höhere Gewalt, Wasser, Blitzschlag, Überspannung zurückzuführen sind.
- Geräte, bei denen die Typenbezeichnung und/oder Seriennummer am Gerät geändert, gelöscht, unleserlich gemacht oder entfernt worden ist.
- Dienstleistungen außerhalb unserer Vertragswerkstätten, die Transportkosten zu einer Vertragswerkstatt oder an uns und retour sowie die damit verbundenen Risiken.

Wir weisen nachdrücklich darauf hin, dass innerhalb der Garantiezeit bei Bedienungsfehlern oder wenn kein Fehler festgestellt wurde ein Pauschalbetrag von € 60,- (indiziert Basis VPI 2010, Juni 2015) in Rechnung gestellt wird.

Durch die Erbringung einer Garantieleistung (Reparatur oder Austausch des Gerätes) wird die absolut Garantiedauer von 2 Jahren ab Kaufdatum nicht verlängert.

Die 2 Jahres Garantie gilt nur gegen Vorlage des Kaufbelegs (muss Name und Anschrift des Händlers sowie die vollständige Gerätebezeichnung enthalten) und des dazugehörigen Garantiezertifikats, auf dem die Gerätetype sowie die Seriennummer (am Karton und auf der Geräterück- bzw. Unterseite ersichtlich) zu vermerken sind! Ohne Vorlage des Garantiezertifikats gilt nur die gesetzliche Gewährleistung!

Wir weisen ausdrücklich darauf hin, dass die gesetzlichen Gewährleistungsrechte durch diese Garantie nicht berührt werden und unvermindert fortbestehen.

Eine Schadenersatzpflicht seitens Schuss Home Electronic GmbH sowie deren Erfüllungsgehilfen besteht nur bei Vorliegen grober Fahrlässigkeit oder Vorsatz. Ausgeschlossen ist jedenfalls die Haftung für entgangenen Gewinn, erwartete, aber nicht eingetretene Ersparnisse, Folgeschäden und Schäden aus Ansprüchen Dritte. Schäden an oder für aufgezeichnete Daten sind immer aus der Schadenersatzpflicht ausgenommen.

Herzliche Gratulation zu Ihrer Wahl. Wir wünschen Ihnen viel Freude mit Ihrem BE COOL Gerät!

ANSCHRIFT
Schuss Home Electronic GmbH
A-1140 Wien, Scheringgasse 3
Tel.: +43 (0)1/ 970 21

Typenbezeichnung:.....
Seriennummer:.....

Dieses Garantiezertifikat ist im Garantiefall gemeinsam mit dem Gerät der autorisierten Servicewerkstätte auszuhändigen.



Mode d'emploi actuel et autres langues

Téléchargez les dernières instructions d'utilisation dans différentes langues via le lien www.becool.at/downloads ou scannez le code QR affiché. Suivez les instructions sur le site Web.



VEUILLEZ LIRE ATTENTIVEMENT CES INSTRUCTIONS AVANT DE COMMENCER L'INSTALLATION, L'UTILISATION OU LA MAINTENANCE. PROTÉGEZ-VOUS ET PROTÉGEZ LES AUTRES EN SUIVANT LES CONSIGNES DE SÉCURITÉ. LE NON-RESPECT DE CES INSTRUCTIONS PEUT ENTRAÎNER DES BLESSURES CORPORELLES ET/OU DES DOMMAGES MATÉRIELS ET/OU ANNULER LA GARANTIE !

INFORMATIONS IMPORTANTES CONCERNANT LA SÉCURITÉ, L'EMPLACEMENT ET LE RACCORDEMENT ÉLECTRIQUE.



BE COOL



AVERTISSEMENT / ATTENTION : CE MANUEL D'INSTRUCTIONS UTILISE LES MOTS CLÉS « AVERTISSEMENT » (DANGER GRAVE) ET « ATTENTION » (SITUATIONS POTENTIELLEMENT DANGEREUSES) ; IL EST ESSENTIEL QUE VOUS SUIVIEZ LES INSTRUCTIONS.

Utilisation prévue





Le ventilateur est conçu exclusivement pour la ventilation de pièces sèches.

Il est destiné à un usage privé uniquement et ne convient pas à un usage commercial.

Utilisez le ventilateur uniquement comme décrit dans ce manuel d'utilisation.









-   Utilisez cet appareil **uniquement conformément aux directives du mode d'emploi.** Toute autre utilisation non recommandée par le fabricant peut entraîner un incendie, un choc électrique ou des blessures corporelles.
- Retirez l'emballage et assurez-vous que l'appareil n'est pas endommagé. En cas de doute, n'utilisez pas l'appareil et contactez le centre de service ou votre revendeur.
- Tenez les enfants éloignés des matériaux d'emballage. **Il existe un risque d'étouffement en cas d'ingestion !**
-  Si le câble d'alimentation est endommagé, il doit être remplacé par le fabricant ou un centre de service agréé afin d'éviter tout risque éventuel.

BE COOL



5.  Avant de brancher l'appareil au secteur, vous devez **vérifier que le type de courant et la tension secteur correspondent aux informations figurant sur la plaque signalétique de l'appareil.**
6.  La prise électrique à laquelle vous branchez l'appareil ne doit pas être défectueuse ou desserrée et doit être adaptée à la charge de courant requise et, surtout, être mise à la terre de manière fiable.
7.  Évitez d'utiliser une rallonge. Si cela est inévitable, utilisez uniquement des rallonges testées, mises à la terre et de section suffisante. Le câble doit être complètement déroulé pour éviter toute surchauffe et tout risque d'incendie.
8.  Il est interdit de modifier ou d'altérer les caractéristiques de cet appareil. Utilisez uniquement des pièces de rechange et des accessoires recommandés par le fabricant. Le non-respect de cette consigne annulera la garantie.
9. Si l'appareil est défectueux, éteignez-le **immédiatement** et contactez votre revendeur ou le service clientèle.
10. Pour toute réparation de l'appareil, de la fiche secteur ou du câble, contactez toujours et exclusivement les centres de service après-vente agréés par le fabricant. Vous trouverez leurs coordonnées sur www.becool.at.
11. Les enfants de moins de 8 ans et les personnes dont les capacités physiques, mentales, sensorielles ou mentales sont limitées ne peuvent utiliser cet appareil que sous **une**

BE COOL

surveillance appropriée et après avoir reçu des instructions détaillées sur son utilisation en toute sécurité.





12.  **Ne laissez pas l'appareil sans surveillance.**
Éteignez toujours l'appareil lorsque vous quittez la pièce.
13.  **Les enfants ne doivent pas jouer avec l'appareil.**
14.  Ne tordez pas et ne pliez pas le cordon d'alimentation. Assurez-vous qu'il est complètement déroulé et non enroulé.
15.  **N'utilisez pas l'appareil avec les mains mouillées.** Ne touchez pas la fiche avec les mains mouillées.
16.  **N'utilisez pas l'appareil à l'extérieur.** De plus, ne placez jamais l'appareil à proximité de sources de chaleur telles que des radiateurs, des fours ou des feux ouverts.
17.  N'utilisez pas l'appareil dans des pièces où il y a **du gaz, du pétrole ou du soufre.**
18.  N'utilisez pas l'appareil à proximité d'eau ou dans des zones très humides, par exemple dans des caves humides, à côté de piscines, de baignoires ou de douches. Veillez à ce qu'aucune eau ne pénètre dans l'appareil.
19.  **Ne placez aucun objet** sur l'appareil et ne l'utilisez pas pour sécher des vêtements ou des textiles.
20. Placez l'appareil sur une surface stable et plane et maintenez **une distance d'au moins 1 mètre** autour de celui-ci afin de ne pas entraver la circulation de l'air.
21.  **Ne couvrez jamais l'appareil.**

BE COOL

22.  N'insérez **jamais vos doigts, des stylos ou d'autres objets** dans l'appareil et veillez à ce que l'entrée et la sortie d'air ne soient jamais obstruées. Éloignez également les cheveux et les vêtements amples pour éviter toute blessure.
23.  **Éteignez** toujours l'appareil avant de le débrancher.
24. **Ne** tirez **jamais sur le cordon d'alimentation** pour débrancher l'appareil du secteur. Tirez toujours sur la fiche.
25. Ne touchez pas la fiche avec les mains mouillées afin d'éviter tout risque d'électrocution.
26. Débranchez l'appareil lorsqu'il n'est pas utilisé, avant de le nettoyer, de l'entretenir ou de le déplacer vers un autre emplacement.
27. Nettoyez l'appareil uniquement avec un chiffon doux légèrement humide et un détergent doux. N'utilisez pas de produits nettoyants agressifs et ne plongez jamais l'appareil dans l'eau.
28. Ne rangez pas et n'utilisez pas l'appareil dans des espaces clos tels que des placards ou des niches étroites, car il existe un risque d'incendie.
29. Rangez l'appareil dans un endroit sûr et sec, hors de portée des enfants, lorsque vous ne l'utilisez pas.

BE COOL

Recyclage, élimination, déclaration de conformité

	<p><u>RECYCLAGE</u></p> <p>Les matériaux d'emballage peuvent être recyclés. Il est donc recommandé de les jeter dans les déchets triés.</p>
	<p><u>ÉLIMINATION</u></p> <p>Le symbole « poubelle barrée » indique que les déchets d'équipements électriques et électroniques (DEEE) doivent être éliminés séparément. Les équipements électriques et électroniques peuvent contenir des substances dangereuses et nocives pour l'environnement. Ne les jetez donc pas avec les déchets résiduels non triés, mais dans un point de collecte désigné pour les déchets d'équipements électriques et électroniques. Vous contribuez ainsi à la protection des ressources et de l'environnement. Pour plus d'informations, veuillez contacter votre revendeur ou les autorités locales. Directive 2012/19/UE</p>
	<p><u>ÉLIMINATION DES PILES</u></p> <p>Conformément au décret législatif n° 188 du 20 novembre 2008 transposant la directive 2006/66/CE relative aux piles, accumulateurs et déchets associés, le symbole d'une poubelle barrée sur la pile indique qu'il est interdit de jeter les piles usagées avec les déchets ménagers. Les piles et accumulateurs contiennent des substances très nocives pour l'environnement. Les utilisateurs sont tenus de déposer les piles usagées dans les points de collecte de leur commune ou dans les conteneurs appropriés. Ce service est gratuit. Il permet de respecter les exigences légales et de protéger l'environnement.</p> <p>Vous trouverez ces symboles sur les piles :</p> <p>Li = La pile contient du lithium Al = La batterie contient des alcalis Mn = La pile contient du manganèse</p> <p>CR 2032 (Li) ; AA (Al, Mn) ; AAA (Al, Mn)</p>
	<p><u>DÉCLARATION DE CONFORMITÉ</u></p> <p>Nous confirmons par la présente que cet article est conforme aux exigences fondamentales, aux réglementations et aux directives de l'UE. Vous pouvez consulter à tout moment la déclaration de conformité détaillée en cliquant sur le lien suivant :</p> <p>https://www.schuss-home.at/downloads</p>

Sous réserve d'erreurs et de modifications techniques.

BE COOL

Contenu de la livraison

- 1 ventilateur
- 1x télécommande
- 1x mode d'emploi

Description de l'appareil

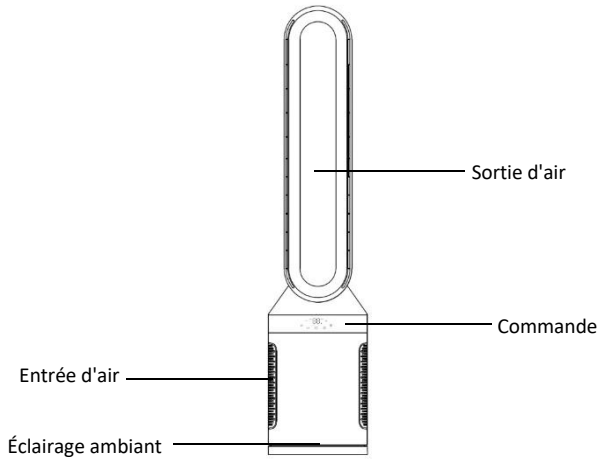

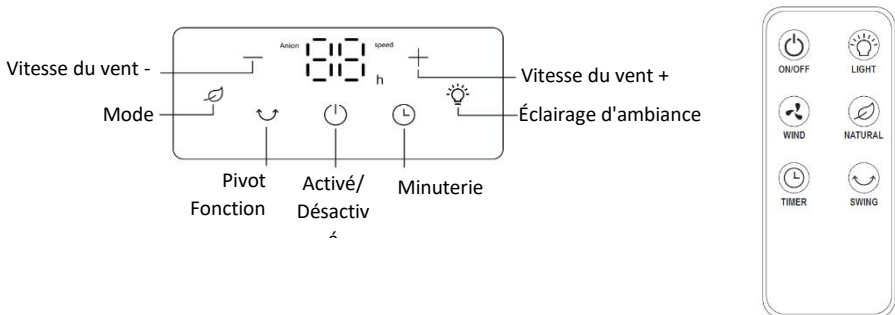

Panneau de commande / Télécommande





BE COOL

Description de la fonction

Allumer/éteindre

Appuyez sur le bouton d'alimentation () pour allumer le ventilateur. Appuyez à nouveau sur le bouton d'alimentation () pour l'éteindre.

Vitesse du vent

Appuyez sur le bouton SPEED de la télécommande ou sur les boutons  /  du panneau de commande pour régler la vitesse du ventilateur.

Minuterie

Le ventilateur est équipé d'une minuterie de 12 heures.

Appuyez plusieurs fois sur le bouton  pour régler 1 heure, 2 heures, etc. jusqu'à une durée maximale de 12 heures. Le nombre d'heures sélectionné s'affiche à l'écran. Une fois le temps réglé écoulé, le ventilateur s'éteint automatiquement et passe en mode veille. Si vous souhaitez que le ventilateur fonctionne sans limite de temps, réglez la minuterie sur « 0 ».

Oscillation

Appuyez sur le bouton «  » pour activer la fonction d'oscillation.

Appuyez à nouveau sur le bouton «  » pour arrêter la fonction d'oscillation.

Mode

Appuyez sur le bouton «  » pour sélectionner le mode de ventilation souhaité (vent normal, vent naturel et mode veille).

Lumière

Appuyez sur le bouton «  » pour activer la fonction veilleuse.

Appuyez à nouveau sur le bouton «  » pour désactiver la fonction veilleuse.

BE COOL

Remarque : l'éclairage ambiant est uniquement destiné à des fins décoratives et ne remplace pas l'éclairage de la pièce.

Fonction anion

La fonction anion est automatiquement activée dès que l'appareil est en marche.

L'air est ionisé lorsqu'il pénètre dans l'appareil et dirigé vers une surface chargée positivement à l'intérieur. Cela permet de filtrer les particules de poussière et de fumée présentes dans l'air.

- Pendant son fonctionnement, l'appareil génère **des particules chargées négativement** (« anions »).
- Ces anions **se fixent aux particules de poussière et de fumée** présentes dans l'air. Cela **alourdit** les particules, **qui ont alors plus de chances de rester dans l'appareil** (sur une surface chargée positivement) **ou de se déposer plus rapidement sur les surfaces**.
- Résultat : **l'air semble plus propre** car **les fines particules en suspension sont réduites**.

Comment tirer le meilleur parti de cette fonction

- Activez la fonction anionique **lorsque les fenêtres sont fermées** afin que l'air de la pièce circule et que les particules soient liées plus efficacement.
- **Nettoyez régulièrement l'appareil** conformément aux instructions (par exemple, essuyez les sorties d'air/surfaces collectrices, si elles sont accessibles) afin que les particules liées ne soient pas remises en suspension.
- Combinez la fonction anionique avec **une ventilation régulière** selon les besoins.

Télécommande

Préparation de la télécommande - Insertion ou remplacement de la pile

Veuillez respecter les instructions suivantes :

Première utilisation :

BE COOL

Pour utiliser la télécommande pour la première fois, retirez le couvercle en plastique du compartiment à piles situé à l'arrière de la télécommande.

Remplacement de la pile :

Retirez le support de pile à l'arrière de la télécommande et retirez l'ancienne pile du support :

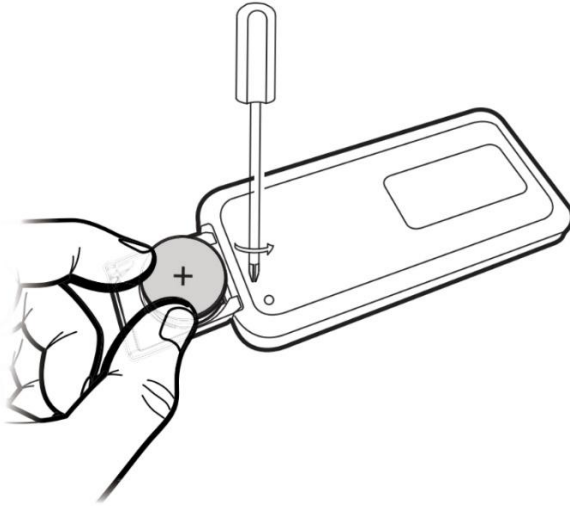

Insérez ensuite une nouvelle pile CR2025 en respectant toujours les indications de polarité (+/-) sur la pile et le compartiment.

Enfoncez ensuite le compartiment à piles à fond dans la télécommande.

Remarque : si vous n'utilisez pas la télécommande pendant une période prolongée (4 semaines ou plus), retirez les piles de la télécommande.

Utilisation correcte de la télécommande

Pointez la télécommande directement vers l'avant de l'appareil et assurez-vous qu'il n'y a pas d'obstacles entre la télécommande et l'appareil.



REMARQUE : veuillez manipuler la télécommande avec précaution. Ne l'exposez pas à la lumière directe du soleil et éloignez-la des sources de chaleur.

BE COOL

Nettoyage

Éteignez l'appareil et débranchez la fiche secteur. Laissez l'appareil refroidir brièvement si nécessaire.

- **Débranchez le cordon d'alimentation** : avant de nettoyer l'appareil, éteignez-le et débranchez le cordon d'alimentation ; laissez l'appareil refroidir brièvement si nécessaire.
- **Nettoyage du boîtier** : essuyez les surfaces extérieures avec un chiffon en microfibre doux et légèrement humide. Utilisez un nettoyant doux et neutre si nécessaire.
- **Séchage** : essuyez avec un chiffon sec et non pelucheux. Assurez-vous que l'appareil est complètement sec avant de le réutiliser.
- **Dépoussiérage des ouvertures d'aération** : nettoyez soigneusement les ouvertures d'entrée et de sortie d'air à l'aide d'une brosse douce ou d'un plumeau. N'insérez aucun objet dur.
- **Non-utilisation prolongée** : rangez l'appareil dans un endroit sec et exempt de poussière et, si possible, couvrez-le d'une housse de protection pour empêcher la poussière de pénétrer.
- **À éviter à tout prix** : n'utilisez pas de produits nettoyants agressifs, abrasifs ou à base de solvants ; ne rincez pas l'appareil à l'eau, ne le plongez pas dans l'eau, n'utilisez pas de nettoyeur à vapeur ou à haute pression.
- **Pas de nettoyage interne** : n'ouvrez pas l'appareil ; les travaux d'entretien à l'intérieur de l'appareil ne peuvent être effectués que par du personnel de service agréé.

BE COOL

Informations techniques			
Tension nominale	220 V–240 V~		
Fréquence	50-60 Hz		
Puissance nominale	40 watts		
Dimensions	225 × 1020 × 225 mm		
Poids	3,4 kg		
Exigences en matière d'information du règlement (UE) n° 206/2012			
Numéro d'article	BCBLLFAN2601		
Tension nominale	220–240 V		
Classe de protection	II		
Consommation électrique à l'arrêt (P_{OFF})	0		
Consommation électrique saisonnière (Q)	9,0 kWh/a		
Désignation	Symbole	Valeur	Unité
Débit volumique maximal	F	19,5	m ³ /min
Consommation électrique du ventilateur	P	26,6	W
Rapport de service	S_V	0,73	(m ³ /min)/W
Consommation électrique en mode veille	P_{SB}	0,46	W
Niveau sonore du ventilateur	L_{WA}	62,3	dB(A)
Vitesse maximale de l'air	c	1,68	m/s
Norme de mesure pour déterminer le rapport de service	IEC 60879:2019		
Adresses de contact pour plus d'informations et service d'assistance :	Schuss Home Electronic GmbH Scheringgasse 3, A-1140 Vienne Tél. : +43 (1) 97 0 21 – 0 www.becool.at N° FB : 236974 t / Tribunal FB : Vienne		

BE COOL

GARANTIE

En choisissant ce produit de qualité BE COOL, vous avez fait le choix de l'innovation, de la durabilité et de la fiabilité.

Nous offrons une garantie de 2 ans sur cet appareil BE COOL, valable en Autriche à compter de la date d'achat ! Si, contrairement à vos attentes, votre appareil nécessite une réparation pendant cette période, nous vous garantissons la réparation gratuite (pièces de rechange et main-d'œuvre) ou (à la discrétion de Schuss) le remplacement du produit. Si ni la réparation ni le remplacement ne sont possibles pour des raisons économiques, nous nous réservons le droit d'émettre un avoir correspondant à la valeur actuelle.

Dans le cas des climatiseurs, veuillez contacter dans un premier temps le service clientèle (voir l'autocollant sur l'appareil ou la page de couverture du mode d'emploi). Pour les ventilateurs, veuillez contacter votre revendeur spécialisé ou nous contacter directement. Veuillez noter que les réparations non effectuées par un atelier de réparation agréé en Autriche entraîneront l'annulation immédiate de cette garantie.

Cette garantie ne couvre pas :

- Nous déclinons toute responsabilité pour les dommages consécutifs résultant d'une utilisation inappropriée.
- La réparation ou le remplacement de pièces en raison d'une usure normale.
- Les dommages dus au non-respect du mode d'emploi.
- Les appareils utilisés à des fins commerciales, même partiellement.
- Les appareils qui ont été endommagés mécaniquement par des influences extérieures (chutes, chocs, cassures, utilisation inappropriée, etc.) ainsi que les signes esthétiques d'usure.
- Appareils ayant fait l'objet d'une manipulation incorrecte.
- Appareils qui n'ont pas été ouverts par notre atelier de service agréé.
- Dommages causés par des climatiseurs dont les vannes de vidange de condensation n'ont pas été correctement fermées ou dont les réservoirs d'eau n'ont pas été correctement insérés.
- Attentes non satisfaites des consommateurs.
- Dommages causés par un cas de force majeure, l'eau, la foudre ou des surtensions.
- Appareils dont la désignation de type et/ou le numéro de série ont été modifiés, effacés, rendus illisibles ou supprimés.
- Services effectués en dehors de nos ateliers agréés, frais de transport vers un atelier agréé ou vers nous et retour, et risques associés.

Nous signalons expressément que pendant la période de garantie, un forfait de 60 € (indexé sur l'IPC 2010, juin 2015) sera facturé en cas d'erreurs de fonctionnement ou si aucun défaut n'est constaté.

La fourniture d'un service de garantie (réparation ou remplacement de l'appareil) ne prolonge pas la période de garantie absolue de 2 ans à compter de la date d'achat.

La garantie de 2 ans n'est valable que sur présentation de la preuve d'achat (qui doit inclure le nom et l'adresse du revendeur ainsi que la description complète de l'appareil) et du certificat de garantie correspondant, sur lequel doivent être indiqués le type et le numéro de série de l'appareil (visibles sur la boîte et à l'arrière ou au bas de l'appareil) ! Sans présentation du certificat de garantie, seule la garantie légale s'applique !

Nous soulignons expressément que les droits de garantie légaux ne sont pas affectés par cette garantie et restent pleinement en vigueur.

Schuss Home Electronic GmbH et ses agents d'exécution ne sont responsables des dommages qu'en cas de négligence grave ou d'intention délibérée. Dans tous les cas, la responsabilité pour les pertes de profits, les économies escomptées mais non réalisées, les dommages consécutifs et les dommages résultant de réclamations de tiers est exclue. Les dommages causés aux données enregistrées ou pour celles-ci sont toujours exclus de la responsabilité en matière de dommages-intérêts.

Félicitations pour votre achat. Nous espérons que vous apprécierez votre appareil BE COOL !

ADRESSE

Schuss Home Electronic GmbH
A-1140 Vienne, Scheringgasse 3
Tél. : +43 (0)1/ 970 21

Désignation du type :

Numéro de série :

En cas de recours à la garantie, ce certificat de garantie doit être remis à l'atelier de réparation agréé avec l'appareil.

BE COOL

IT



Istruzioni operative attuali e altre lingue

Scaricare le istruzioni per l'uso più recenti in diverse lingue tramite il link www.becool.at/downloads o scansionare il codice QR riportato. Seguire le istruzioni riportate sul sito web.



LEGGERE ATTENTAMENTE QUESTE ISTRUZIONI PRIMA DI INIZIARE L'INSTALLAZIONE, IL FUNZIONAMENTO O LA MANUTENZIONE. PROTEGGERE SE STESSI E GLI ALTRI SEGUENDO LE ISTRUZIONI DI SICUREZZA. LA MANCATA OSSERVANZA DELLE ISTRUZIONI POTREBBE CAUSARE LESIONI PERSONALI E/O DANNI MATERIALI E/O INVALIDARE LA GARANZIA!

INFORMAZIONI IMPORTANTI SU SICUREZZA, POSIZIONAMENTO E COLLEGAMENTO ELETTRICO.



BE COOL



AVVERTENZA / ATTENZIONE: IL PRESENTE MANUALE DI ISTRUZIONI UTILIZZA LE PAROLE DI SEGNALAZIONE "AVVERTENZA" (PERICOLO GRAVE) E "ATTENZIONE" (SITUAZIONI POTENZIALMENTE PERICOLOSE); È ESSENZIALE SEGUIRE LE ISTRUZIONI.

Uso previsto





Il ventilatore è progettato esclusivamente per la ventilazione di ambienti asciutti.

È destinato esclusivamente all'uso privato e non è adatto all'uso commerciale.









Utilizzare il ventilatore solo come descritto nel presente manuale d'uso.

1.   Utilizzare questo dispositivo **solo in conformità con le linee guida contenute nelle istruzioni per l'uso.** Qualsiasi altro uso non raccomandato dal produttore potrebbe causare incendi, scosse elettriche o lesioni personali.
2. Rimuovere l'imballaggio e assicurarsi che il dispositivo non sia danneggiato. In caso di dubbio, non utilizzare il dispositivo e contattare il centro di assistenza o il rivenditore.
3. Tenere i bambini lontani dai materiali di imballaggio. **In caso di ingestione sussiste il rischio di soffocamento!**



BE COOL

4.  Se il cavo di alimentazione è danneggiato, deve essere sostituito dal produttore o da un centro di assistenza autorizzato per evitare possibili rischi.
5.  Prima di collegare il dispositivo alla rete elettrica, è necessario **verificare che il tipo di corrente e la tensione di rete corrispondano alle informazioni riportate sulla targhetta del dispositivo.**
6.  La presa elettrica a cui si collega il dispositivo non deve essere difettosa o allentata e deve essere adatta al carico di corrente richiesto e, soprattutto, deve essere collegata in modo affidabile alla terra.
7.  Evitare l'uso di prolunghe. Se inevitabile, utilizzare solo prolunghe collaudate, con messa a terra e sezione sufficiente. Il cavo deve essere completamente srotolato per evitare surriscaldamento e incendi.
8.  È vietato alterare o modificare le caratteristiche di questo dispositivo. Utilizzare solo ricambi e accessori raccomandati dal produttore. La mancata osservanza di questa indicazione comporta la decadenza della garanzia.
9. Se il dispositivo è difettoso, spegnerlo **immediatamente** e contattare il rivenditore o il servizio clienti.
10. Per qualsiasi riparazione del dispositivo, della spina di alimentazione o del cavo, rivolgersi sempre ed esclusivamente ai centri di assistenza clienti autorizzati dal produttore. I recapiti sono disponibili all'indirizzo www.becool.at.

BE COOL





11. I bambini di età inferiore agli 8 anni e le persone con capacità fisiche, mentali, sensoriali o mentali limitate possono utilizzare questo dispositivo solo sotto **adeguata supervisione** e se hanno ricevuto istruzioni **dettagliate su come utilizzarlo in modo sicuro**.
12.  **Non utilizzare il dispositivo senza sorveglianza.** **Spegnere sempre il dispositivo** quando si lascia la stanza.
13.  **I bambini non devono giocare con il dispositivo.**
14.  Non attorcigliare o piegare il cavo di alimentazione. Assicurarsi che sia completamente srotolato e non avvolto.
15.  **Non** utilizzare il dispositivo **con le mani bagnate**. Non toccare la spina con le mani bagnate.
16.  **Non** utilizzare il dispositivo **all'aperto**. Inoltre, non posizionare mai il dispositivo vicino a fonti di calore quali radiatori, forni o fiamme libere.
17.  Non utilizzare il dispositivo in ambienti in cui sono presenti **gas, petrolio o zolfo**.
18.  Non utilizzare il dispositivo vicino all'acqua o in aree con elevata umidità, ad esempio in scantinati umidi, vicino a piscine, vasche da bagno o docce. Assicurarsi che non entri acqua nel dispositivo.
19.  **Non** appoggiare **oggetti** sul dispositivo e non utilizzarlo per asciugare vestiti o tessuti.

BE COOL

20. Posizionare l'apparecchio su una superficie stabile e piana e mantenere **una distanza di almeno 1 metro** intorno ad esso in modo da non ostacolare la circolazione dell'aria.
21.  **Non coprire mai l'apparecchio.**
22.  **Non** inserire **mai le dita, penne o altri oggetti** nel dispositivo e assicurarsi che l'ingresso e l'uscita dell'aria non siano mai ostruiti. Tenere lontani anche capelli e indumenti larghi per evitare lesioni.
23.  **Spegnere** sempre il dispositivo prima di scollegarlo dalla presa di corrente.
24. **Non tirare mai il cavo di alimentazione** per scollegare il dispositivo dalla rete elettrica. Tirare sempre la spina.
25. Non toccare la spina con le mani bagnate per evitare scosse elettriche.
26. Scollegare l'apparecchio quando non è in uso, prima di pulirlo, ripararlo o spostarlo in un altro luogo.
27. Pulire il dispositivo solo con un panno morbido leggermente umido e un detergente delicato. Non utilizzare detersivi aggressivi e non immergere mai il dispositivo in acqua.
28. Non conservare né utilizzare il dispositivo in spazi chiusi come armadi o nicchie strette, poiché sussiste il rischio di incendio.
29. Quando non è in uso, conservare il dispositivo in un luogo sicuro e asciutto, fuori dalla portata dei bambini.

BE COOL

Riciclaggio, smaltimento, dichiarazione di conformità

	<p><u>RICICLAGGIO</u></p> <p>I materiali di imballaggio possono essere riciclati. Si raccomanda quindi di smaltirli nei rifiuti differenziati.</p>
	<p><u>SMALTIMENTO</u></p> <p>Il simbolo del "bidone della spazzatura barrato" indica che i rifiuti di apparecchiature elettriche ed elettroniche (RAEE) devono essere smaltiti separatamente. Le apparecchiature elettriche ed elettroniche possono contenere sostanze pericolose e dannose per l'ambiente. Pertanto, non smaltirle nei rifiuti residui non differenziati, ma in un punto di raccolta designato per i rifiuti di apparecchiature elettriche ed elettroniche. In questo modo contribuisce alla protezione delle risorse e dell'ambiente. Per ulteriori informazioni, contattare il proprio rivenditore o le autorità locali. Direttiva 2012/19/UE</p>
	<p><u>SMALTIMENTO DELLE BATTERIE</u></p> <p>Ai sensi del Decreto Legislativo 188 del 20 novembre 2008 che attua la Direttiva 2006/66/CE relativa alle batterie, agli accumulatori e ai relativi rifiuti, il simbolo di un bidone della spazzatura barrato sulla batteria indica che è vietato smaltire le batterie usate nei rifiuti domestici. Le batterie e gli accumulatori contengono sostanze altamente nocive per l'ambiente. Gli utenti sono tenuti a smaltire le batterie usate presso i punti di raccolta del proprio comune o negli appositi contenitori. Questo servizio è gratuito. Ciò garantisce il rispetto dei requisiti di legge e tutela l'ambiente.</p> <p>Sulle batterie sono riportati i seguenti simboli:</p> <p>Li = La batteria contiene litio Al = La batteria contiene alcali Mn = La batteria contiene manganese</p> <p>CR 2032 (Li); AA (Al, Mn); AAA (Al, Mn)</p>
	<p><u>DICHIARAZIONE DI CONFORMITÀ</u></p> <p>Con la presente confermiamo che questo articolo è conforme ai requisiti fondamentali, alle normative e alle direttive dell'UE. È possibile visualizzare la dichiarazione di conformità dettagliata in qualsiasi momento al seguente link:</p> <p>https://www.schuss-home.at/downloads</p>

Con riserva di errori e modifiche tecniche.

BE COOL

Contenuto della confezione

- 1x ventilatore
- 1x telecomando
- 1x istruzioni per l'uso

Descrizione del dispositivo

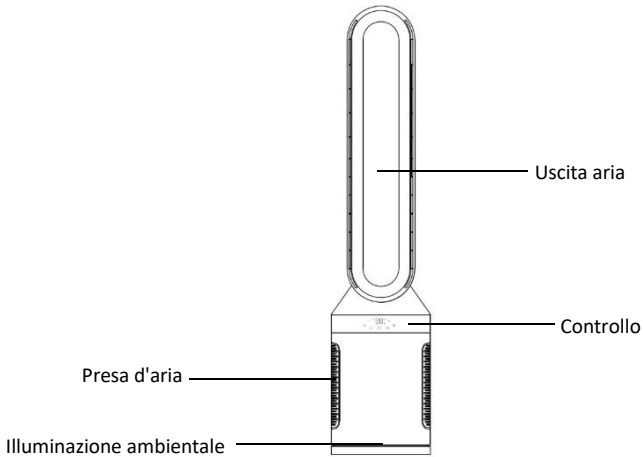

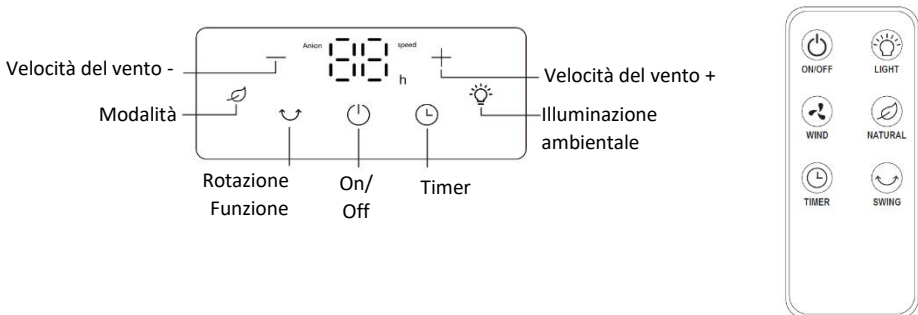

Pannello di controllo / Telecomando





BE COOL

Descrizione della funzione

Accensione/spegnimento

Premere il pulsante di accensione () per accendere il ventilatore. Premere nuovamente il pulsante di accensione () per spegnerlo.

Velocità del vento

Premere il pulsante SPEED sul telecomando o i pulsanti  /  sul pannello di controllo per regolare la velocità del ventilatore.

Timer

Il ventilatore è dotato di un timer di 12 ore.

Premere ripetutamente il pulsante  per impostare 1 ora, 2 ore, ecc. fino a un tempo massimo di funzionamento di 12 ore. Il numero di ore selezionato viene visualizzato sul display. Trascorso il tempo impostato, il ventilatore si spegne automaticamente e passa in modalità standby. Se si desidera che il ventilatore funzioni senza limiti di tempo, impostare il timer su "0".

Oscillazione

Premere il pulsante "  " per attivare la funzione di oscillazione.

Premere nuovamente il pulsante "  " per arrestare la funzione di oscillazione.

Modalità

Premere il pulsante "  " per selezionare la modalità vento desiderata (vento normale, vento naturale e modalità sleep).

Luce

Premere il pulsante "  " per attivare la funzione luce notturna.

Premere nuovamente il pulsante "  " per disattivare la funzione luce notturna.

BE COOL

Nota: l'illuminazione ambientale ha solo scopo decorativo e non sostituisce l'illuminazione della stanza.

Funzione anioni

La funzione anioni si attiva automaticamente non appena il dispositivo è in funzione.

L'aria viene ionizzata quando entra nel dispositivo e convogliata verso una superficie caricata positivamente all'interno. Ciò consente di filtrare le particelle di polvere e fumo presenti nell'aria.

- Durante il funzionamento, il dispositivo genera **particelle caricate negativamente** ("anioni").
- Questi anioni **si attaccano alle particelle di polvere e fumo** presenti nell'aria. Ciò rende le particelle **più pesanti e fa sì che rimangano più facilmente nel dispositivo** (su una superficie caricata positivamente) **o si depositino più rapidamente sulle superfici**.
- Il risultato: **l'aria appare più pulita** perché **le particelle fini sospese sono ridotte**.

Come sfruttare al meglio questa funzione

- Attivare la funzione anioni **con le finestre chiuse**, in modo che l'aria nella stanza circoli e le particelle vengano legate in modo più efficace.
- **Pulire regolarmente il dispositivo** secondo le istruzioni (ad es. pulire le uscite dell'aria/le superfici del collettore, se accessibili) in modo che le particelle legate non vengano nuovamente sollevate.
- Combina la funzione anionica con **una ventilazione regolare** secondo necessità.

Telecomando

Preparazione del telecomando - Inserimento o sostituzione della batteria

Si prega di osservare le seguenti istruzioni:

Prima messa in funzione:

BE COOL

Per utilizzare il telecomando per la prima volta, estrarre il coperchio di plastica dal vano batterie sul retro del telecomando.

Sostituzione della batteria:

Estrarre il porta-batteria sul retro del telecomando e rimuovere la vecchia batteria dal porta-batteria:

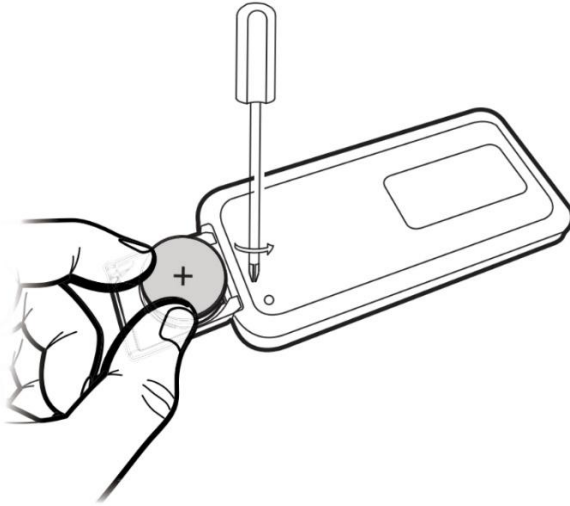

Ora inserire una nuova batteria CR2025 prestando sempre attenzione ai segni di polarità (+/-) sulla batteria e sul supporto della batteria.

Quindi reinserire il portabatteria nel telecomando.

Nota: se non si utilizza il telecomando per un periodo di tempo prolungato (4 settimane o più), rimuovere le batterie dal telecomando.

Uso corretto del telecomando

Puntare il telecomando direttamente verso la parte anteriore del dispositivo e assicurarsi che non vi siano ostacoli tra il telecomando e il dispositivo.



NOTA: maneggiare il telecomando con cura. Non esporlo alla luce diretta del sole e tenerlo lontano da fonti di calore.

BE COOL

Pulizia

Spegnere il dispositivo e scollegare la spina dalla presa di corrente. Se necessario, lasciare raffreddare brevemente il dispositivo.

- **Scollegare il cavo di alimentazione:** prima della pulizia, spegnere il dispositivo e scollegare il cavo di alimentazione; se necessario, lasciare raffreddare brevemente il dispositivo.
- **Pulizia dell'alloggiamento:** pulire le superfici esterne con un panno in microfibra morbido e leggermente umido. Se necessario, utilizzare un detergente delicato e neutro.
- **Asciugatura:** pulire con un panno asciutto e privo di pelucchi. Assicurarsi che il dispositivo sia completamente asciutto prima di utilizzarlo nuovamente.
- **Spolverare le prese d'aria:** pulire con cura le prese d'aria di ingresso e di uscita con una spazzola morbida o uno spolverino. Non inserire oggetti duri.
- **Inutilizzo prolungato:** conservare il dispositivo in un luogo asciutto e privo di polvere e, se possibile, coprirlo con una copertura protettiva per impedire l'ingresso di polvere.
- **Da evitare assolutamente:** non utilizzare detersivi aggressivi, abrasivi o a base di solventi; non sciacquare il dispositivo con acqua, non immergerlo, non utilizzare pulitori a vapore o ad alta pressione.
- **Nessuna pulizia interna:** non aprire il dispositivo; gli interventi di manutenzione all'interno del dispositivo possono essere eseguiti solo da personale di assistenza autorizzato.

BE COOL

Informazioni tecniche			
Tensione nominale	220 V–240 V~		
Frequenza	50-60 Hz		
Potenza nominale	40 watt		
Dimensioni	225×1020×225 mm		
Peso	3,4 kg		
Requisiti informativi del regolamento (UE) n. 206/2012			
Numero articolo	BCBLLFAN2601		
Tensione nominale	220–240 V		
Classe di protezione	II		
Consumo energetico quando spento (P _{OFF})	0		
Consumo energetico stagionale (Q)	9,0 kWh/a		
Designazione	Simbolo	Valore	Unità
Portata massima	F	19,5	m ³ /min
Consumo energetico del ventilatore	P	26,6	W
Rapporto di servizio	S _V	0,73	(m ³ /min)/W
Consumo energetico in modalità standby	P _{SB}	0,46	W
Livello di potenza sonora della ventola	L _{WA}	62,3	dB(A)
Velocità massima dell'aria	c	1,68	m/s
Standard di misurazione per determinare il rapporto di servizio	IEC 60879:2019		
Indirizzi di contatto per ulteriori informazioni e assistenza tecnica:	Schuss Home Electronic GmbH Scheringgasse 3, A-1140 Vienna Tel: +43 (1) 97 0 21 – 0 www.becool.at FB n.: 236974 t / Tribunale FB: Vienna		

BE COOL

GARANZIA

Con questo prodotto di qualità BE COOL avete scelto innovazione, durata e affidabilità.

Forniamo una garanzia di 2 anni per questo dispositivo BE COOL, valida in Austria dalla data di acquisto! Se, contrariamente alle aspettative, il vostro dispositivo necessita di assistenza durante questo periodo, vi garantiamo la riparazione gratuita (pezzi di ricambio e manodopera) o (a discrezione di Schuss) la sostituzione del prodotto. Se né la riparazione né la sostituzione sono possibili per motivi economici, ci riserviamo il diritto di emettere una nota di credito per il valore attuale.

Nel caso di condizionatori d'aria, si prega di contattare come prima cosa il servizio clienti (vedere l'adesivo sull'unità o la copertina delle istruzioni per l'uso). Per i ventilatori, si prega di contattare il proprio rivenditore specializzato o direttamente noi. Si prega di notare che gli interventi di riparazione non effettuati da un'officina autorizzata in Austria invalideranno immediatamente la presente garanzia.

La presente garanzia non copre:

- Non ci assumiamo alcuna responsabilità per danni consequenziali derivanti da un uso improprio.
- Riparazione o sostituzione di parti dovute alla normale usura.
- Danni dovuti al mancato rispetto delle istruzioni per l'uso.
- Dispositivi utilizzati a fini commerciali, anche solo parzialmente.
- Dispositivi che hanno subito danni meccanici dovuti a influenze esterne (cadute, urti, rotture, uso improprio, ecc.) e segni estetici di usura.
- Dispositivi che sono stati maneggiati in modo improprio.
- Dispositivi che non sono stati aperti dalla nostra officina di assistenza autorizzata.
- Danni causati da condizionatori d'aria con valvole di scarico della condensa non chiuse correttamente o contenitori d'acqua non inseriti correttamente.
- Aspettative dei consumatori non soddisfatte.
- Danni causati da forza maggiore, acqua, fulmini o sbalzi di tensione.
- Dispositivi sui quali la designazione del tipo e/o il numero di serie sono stati alterati, cancellati, resi illeggibili o rimossi.
- Servizi al di fuori delle nostre officine autorizzate, costi di trasporto verso un'officina autorizzata o verso di noi e ritorno, e i rischi associati.

Si precisa espressamente che, entro il periodo di garanzia, verrà addebitato un importo forfettario di 60 € (indicizzato in base al CPI 2010, giugno 2015) in caso di errori di funzionamento o se non viene riscontrato alcun difetto.

La fornitura di un servizio di garanzia (riparazione o sostituzione del dispositivo) non prolunga il periodo di garanzia assoluto di 2 anni dalla data di acquisto.

La garanzia di 2 anni è valida solo dietro presentazione della prova d'acquisto (che deve includere il nome e l'indirizzo del rivenditore e la descrizione completa del dispositivo) e del relativo certificato di garanzia, sul quale devono essere indicati il tipo di dispositivo e il numero di serie (visibile sulla confezione e sul retro o sul fondo del dispositivo)! Senza la presentazione del certificato di garanzia, si applica solo la garanzia legale!

Si precisa espressamente che i diritti di garanzia previsti dalla legge non sono influenzati dalla presente garanzia e rimangono pienamente validi ed efficaci.

Schuss Home Electronic GmbH e i suoi ausiliari sono responsabili per danni solo in caso di grave negligenza o dolo. In ogni caso, è esclusa la responsabilità per mancato guadagno, risparmi previsti ma non realizzati, danni consequenziali e danni derivanti da rivendicazioni di terzi. I danni ai dati registrati o per i dati registrati sono sempre esclusi dalla responsabilità per danni.

Congratulazioni per il tuo acquisto. Ti auguriamo di goderti il tuo dispositivo BE COOL!

INDIRIZZO
Schuss Home Electronic GmbH
A-1140 Vienna, Scheringgasse 3
Tel.: +43 (0)1/ 970 21

Denominazione del tipo:.....
Numero di serie:.....

In caso di richiesta di intervento in garanzia, il presente certificato di garanzia deve essere consegnato all'officina autorizzata insieme all'apparecchio.



Instrucțiuni de utilizare actuale și alte limbi

Descărcați cele mai recente instrucțiuni de utilizare în diferite limbi prin intermediul linkului www.becool.at/downloads sau scanați codul QR afișat. Urmați instrucțiunile de pe site-ul web.



VĂ RUGĂM SĂ CITIȚI CU ATENȚIE ACESTE INSTRUCȚIUNI ÎNAINTE DE A ÎNCEPE INSTALAREA, FUNCȚIONAREA SAU ÎNTREȚINEREA. PROTJAȚI-VĂ PE VOI ȘI PE CEIALȚI URMÂND INSTRUCȚIUNILE DE SIGURANȚĂ. NERESPECTAREA INSTRUCȚIUNILOR POATE DUCE LA VĂTĂMĂRI CORPORALE ȘI/SAU DAUNE MATERIALE ȘI/SAU ANULAREA GARANȚIEI!

INFORMAȚII IMPORTANTE PRIVIND SIGURANȚA, AMPLASAREA ȘI CONEXIUNEA ELECTRICĂ.



BE COOL



AVERTISMENT / ATENȚIE: ACEST MANUAL DE INSTRUCȚIUNI UTILIZEAZĂ CUVINTELE „AVERTISMENT” (PERICOL GRAV) ȘI „ATENȚIE” (SITUAȚII POTENȚIAL PERICULOASE); ESTE ESENȚIAL SĂ RESPECTAȚI INSTRUCȚIUNILE.

Utilizarea prevăzută





Ventilatorul este conceput exclusiv pentru ventilarea încăperilor uscate.

Este destinat numai uzului privat și nu este adecvat pentru uz comercial.

Utilizați ventilatorul numai conform instrucțiunilor din acest manual de utilizare.











-   Utilizați acest dispozitiv **numai în conformitate cu instrucțiunile din manualul de utilizare.** Orice altă utilizare nerecomandată de producător poate duce la incendiu, șoc electric sau vătămări corporale.
- Îndepărtați ambalajul și asigurați-vă că dispozitivul nu este deteriorat. Dacă aveți dubii, nu utilizați dispozitivul și contactați centrul de service sau distribuitorul dvs.
- Țineți copiii la distanță de materialele de ambalare. **Există riscul de sufocare în cazul înghițirii!**
-  Dacă cablul de alimentare este deteriorat, acesta trebuie înlocuit de producător sau de un centru de service autorizat pentru a evita orice riscuri posibile.

BE COOL

5.  Înainte de conectarea la rețeaua electrică, trebuie **să verificați dacă tipul de curent și tensiunea de alimentare corespund informațiilor de pe plăcuța de identificare a dispozitivului.**
6.  Priză electrică la care conectați dispozitivul nu trebuie să fie defectă sau slăbită și trebuie să fie adecvată pentru sarcina de curent necesară și, mai presus de toate, să fie împământată în mod fiabil.
7.  Evitați utilizarea unui cablu prelungitor. Dacă este inevitabil, utilizați numai cabluri prelungitoare testate, împământate, cu o secțiune transversală suficientă. Cablul trebuie să fie complet derulat pentru a preveni supraîncălzirea și incendiul.
8.  Este interzisă modificarea sau alterarea caracteristicilor acestui dispozitiv. Utilizați numai piese de schimb și accesorii recomandate de producător. Nerespectarea acestei cerințe va duce la anularea garanției.
9. Dacă dispozitivul este defect, opriți-l **imediat** și contactați distribuitorul sau linia de asistență pentru clienți.
10. Pentru orice reparații ale dispozitivului, prizei de alimentare sau cablului, contactați întotdeauna și exclusiv centrele de service autorizate de producător. Datele de contact pot fi găsite la www.becool.at.
11. Copiii cu vârsta sub 8 ani și persoanele cu abilități fizice, mentale, senzoriale sau mentale limitate pot utiliza acest dispozitiv numai sub **supraveghere adecvată** și dacă li s-

BE COOL

au dat instrucțiuni detaliate cu privire la modul de utilizare în condiții de siguranță.

12.  **Nu utilizați dispozitivul nesupravegheat. Opriti întotdeauna dispozitivul** dacă părăsiți camera.
13.  **Copiii nu trebuie să se joace cu dispozitivul.**
14.  Nu răsuciți și nu îndoiiți cablul de alimentare. Asigurați-vă că este complet desfăcut și nu înfășurat.
15.  **Nu utilizați dispozitivul cu mâinile ude.** Nu atingeți ștecherul cu mâinile ude.
16.  **Nu utilizați dispozitivul în aer liber.** În plus, nu așezați niciodată dispozitivul în apropierea surselor de căldură, cum ar fi radiatoare, cuptoare sau focuri deschise.
17.  Nu utilizați dispozitivul în încăperi în care sunt prezente **gaze, petrol sau sulf**.
18.  Nu utilizați dispozitivul în apropierea apei sau în zone cu umiditate ridicată, de exemplu în subsoluri umede, lângă piscine, căzi de baie sau dușuri. Asigurați-vă că nu pătrunde apă în dispozitiv.
19.  **Nu așezați obiecte pe dispozitiv și nu îl utilizați pentru a usca haine sau textile.**
20. Așezați aparatul pe o suprafață stabilă și plană și păstrați **o distanță de cel puțin 1 metru** în jurul acestuia, astfel încât circulația aerului să nu fie împiedicată.
21.  **Nu acoperiți niciodată aparatul.**
22.  **Nu introduceți niciodată degete, pixuri sau alte obiecte în dispozitiv și asigurați-vă că orificiile de admisie**





BE COOL

și evacuare a aerului nu sunt blocate. De asemenea, țineți părul și hainele largi la distanță pentru a evita rănirea.

23.  **Opriti** întotdeauna dispozitivul înainte de a-l deconecta de la priză.
24. **Nu** trageți **niciodată de cablul de alimentare** pentru a deconecta dispozitivul de la rețeaua electrică. Trageți întotdeauna de ștecher.
25. Nu atingeți ștecherul cu mâinile ude pentru a evita electrocutarea.
26. Deconectați aparatul de la priză când nu îl utilizați, înainte de a-l curăța, repara sau muta într-un alt loc.
27. Curățați dispozitivul numai cu o cârpă moale, ușor umezită și cu un detergent delicat. Nu utilizați agenți de curățare agresivi și nu scufundați niciodată dispozitivul în apă.
28. Nu depozitați și nu utilizați dispozitivul în spații închise, cum ar fi dulapuri sau nișe înguste, deoarece există riscul de incendiu.
29. Când nu este utilizat, depozitați dispozitivul într-un loc sigur și uscat, la îndemâna copiilor.

BE COOL

Reciclare, eliminare, declarație de conformitate

	<p><u>RECICLARE</u></p> <p>Materialele de ambalare pot fi reciclate. Prin urmare, se recomandă eliminarea acestora în deșeurile sortate.</p>
	<p><u>ELIMINARE</u></p> <p>Simbolul „coș de gunoi barat” indică necesitatea eliminării separate a deșeurilor de echipamente electrice și electronice (DEEE). Echipamentele electrice și electronice pot conține substanțe periculoase și dăunătoare pentru mediu. Prin urmare, nu le eliminați împreună cu deșeurile reziduale nesortate, ci la un punct de colectare desemnat pentru deșeurile de echipamente electrice și electronice. În acest fel, contribuiți la protejarea resurselor și a mediului. Pentru mai multe informații, vă rugăm să contactați distribuitorul sau autoritățile locale. Directiva 2012/19/UE</p>
	<p><u>ELIMINAREA BATERIILOR</u></p> <p>În conformitate cu Decretul legislativ 188 din 20 noiembrie 2008 de punere în aplicare a Directivei 2006/66/CE privind bateriile, acumulatorii și deșeurile aferente, simbolul unui coș de gunoi cu roți barat de pe baterie indică faptul că este interzisă aruncarea bateriilor uzate împreună cu deșeurile menajere. Bateriile și acumulatorii conțin substanțe extrem de nocive pentru mediu. Utilizatorii sunt obligați să elimine bateriile uzate la punctele de colectare din localitatea lor sau în containerele corespunzătoare. Acest serviciu este gratuit. Astfel se asigură respectarea cerințelor legale și se protejează mediul.</p> <p>Veți găsi aceste simboluri pe baterii:</p> <ul style="list-style-type: none">Li = Bateria conține litiuAl = Bateria conține alcaliMn = Bateria conține mangan <p>CR 2032 (Li); AA (Al, Mn); AAA (Al, Mn)</p>
	<p><u>DECLARAȚIE DE CONFORMITATE</u></p> <p>Confirmăm prin prezenta că acest articol respectă cerințele de bază, reglementările și directivele UE. Puteți consulta declarația de conformitate detaliată în orice moment la următorul link:</p> <p>https://www.schuss-home.at/downloads</p>

Cu rezervarea dreptului de a efectua modificări tehnice și de a corecta erorile.

BE COOL

Conținutul livrării

- 1x ventilator
- 1x telecomandă
- 1x instrucțiuni de utilizare

Descrierea dispozitivului

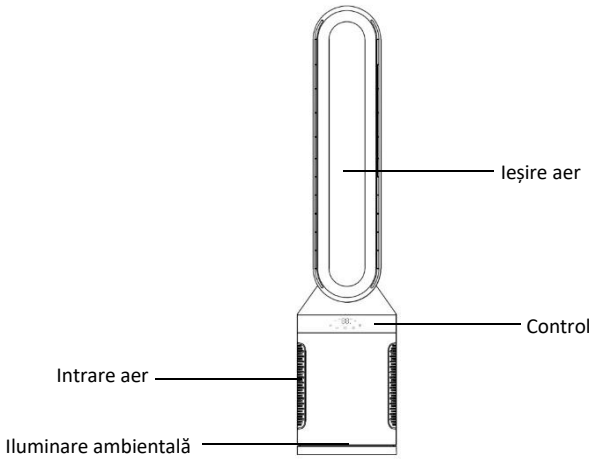

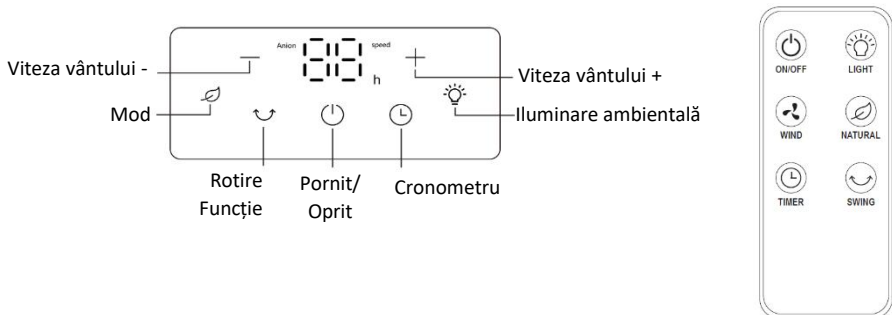

Panou de control / Telecomandă





BE COOL

Descrierea funcției

Pornire/oprire

Apăsați butonul de pornire () pentru a porni ventilatorul. Apăsați din nou butonul de pornire () pentru a-l opri.

Viteza vântului

Apăsați butonul SPEED de pe telecomandă sau butoanele  /  de pe panoul de control pentru a regla viteza ventilatorului.

Cronometru

Ventilatorul este echipat cu un temporizator de 12 ore.

Apăsați butonul „  ” (Temporizator pornit) în mod repetat pentru a seta 1 oră, 2 ore etc., până la o durată maximă de funcționare de 12 ore. Numărul de ore selectat este afișat pe ecran. După expirarea timpului setat, ventilatorul se oprește automat și intră în modul de așteptare. Dacă doriți ca ventilatorul să funcționeze fără limită de timp, setați temporizatorul la „0”.

Oscilație

Apăsați butonul „  ” pentru a activa funcția de oscilație.

Apăsați din nou butonul „  ” pentru a opri funcția de oscilație.

Mod

Apăsați butonul „  ” pentru a selecta modul de vânt dorit (vânt normal, vânt natural și modul de repaus).

Lumină

Apăsați butonul „  ” pentru a activa funcția de lumină de veghe.

Apăsați din nou butonul „  ” pentru a opri funcția de lumină nocturnă.

Notă: Iluminarea ambientală are doar scop decorativ și nu înlocuiește iluminatul camerei.

BE COOL

Funcția anion

Funcția anionică se activează automat imediat ce dispozitivul este pus în funcțiune.

Aerul este ionizat atunci când intră în dispozitiv și este direcționat către o suprafață încărcată pozitiv din interior. Acest lucru permite filtrarea particulelor de praf și fum din aer.

- În timpul funcționării, dispozitivul generează **particule încărcate negativ** („anioni”).
- Acești anioni **se atașează de particulele de praf și fum** din aer. Acest lucru **face ca particulele să devină mai grele și, prin urmare, mai susceptibile să rămână în dispozitiv** (pe o suprafață încărcată pozitiv) **sau să se depună mai repede pe suprafețe.**
- Rezultatul: **aerul pare mai curat**, deoarece **particulele fine în suspensie sunt reduse.**

Cum să profitați la maximum de această funcție

- Porniți funcția anionică **cu ferestrele închise**, astfel încât aerul din cameră să circule și particulele să fie legate mai eficient.
- **Curățați dispozitivul în mod regulat**, conform instrucțiunilor (de exemplu, ștergeți orificiile de evacuare a aerului/suprafețele collectorului, dacă sunt accesibile), astfel încât particulele legate să nu fie agitate din nou.
- Combinați funcția anionică cu **ventilarea regulată**, după cum este necesar.

Telecomanda

Pregătirea telecomenzii - Introducerea sau înlocuirea bateriei

Vă rugăm să respectați următoarele instrucțiuni:

Punerea în funcțiune inițială:

Pentru a utiliza telecomanda pentru prima dată, scoateți capacul de plastic din compartimentul bateriei din partea din spate a telecomenzii.

BE COOL

Schimbarea bateriei:

Scoateți suportul bateriei din partea din spate a telecomenzii și scoateți bateria veche din suport:

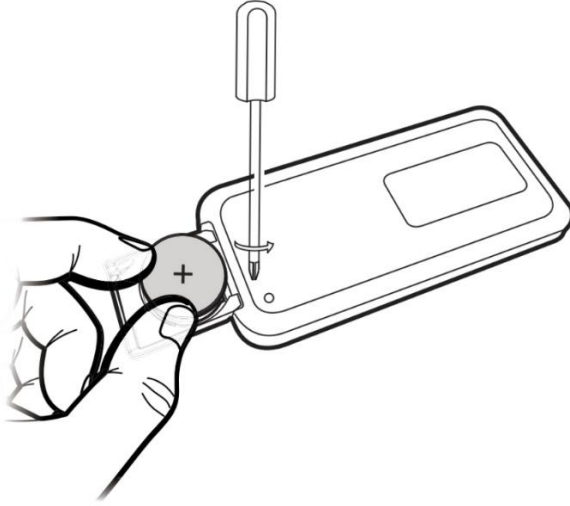

Acum introduceți o baterie CR2025 nouă și acordați întotdeauna atenție marcajelor de polaritate (+/-) de pe baterie și suportul bateriei.

Apoi împingeți suportul bateriei înapoi în telecomandă.

Notă: Dacă nu utilizați telecomanda pentru o perioadă mai lungă de timp (4 săptămâni sau mai mult), scoateți bateriile din telecomandă.

Utilizarea corectă a telecomenzii

Îndreptați telecomanda direct către partea frontală a dispozitivului și asigurați-vă că nu există obstacole între telecomandă și dispozitiv.



NOTĂ: Manipulați telecomanda cu grijă. Nu o expuneți la lumina directă a soarelui și țineți-o departe de surse de căldură.

BE COOL

Curățare

Opriti dispozitivul și scoateți ștecherul din priză. Lăsați dispozitivul să se răcească puțin, dacă este necesar.

- **Deconectați cablul de alimentare:** Înainte de curățare, opriti dispozitivul și deconectați cablul de alimentare; lăsați dispozitivul să se răcească puțin, dacă este necesar.
- **Curățarea carcasei:** Ștergeți suprafețele exterioare cu o cârpă moale din microfibră, ușor umezită. Dacă este necesar, utilizați un detergent neutru, delicat.
- **Uscare:** Ștergeți cu o cârpă uscată, fără scame. Asigurați-vă că dispozitivul este complet uscat înainte de a-l utiliza din nou.
- **Ștergerea orificiilor de aerisire:** Curățați cu atenție orificiile de admisie și evacuare cu o perie moale sau un prafător. Nu introduceți obiecte dure.
- **Neutilizare prelungită:** Depozitați dispozitivul într-un loc uscat, fără praf și, dacă este posibil, acoperiți-l cu o husă de protecție pentru a împiedica pătrunderea prafului.
- **De evitat cu orice preț:** Nu utilizați agenți de curățare agresivi, abrazivi sau pe bază de solvenți; nu clătiți dispozitivul cu apă, nu îl scufundați, nu utilizați abur sau aparate de curățat cu presiune înaltă.
- **Nu curățați interiorul:** nu deschideți dispozitivul; lucrările de întreținere în interiorul dispozitivului pot fi efectuate numai de personalul de service autorizat.

BE COOL

Informații tehnice			
Tensiune nominală	220 V–240 V~		
Frecvență	50-60 Hz		
Putere nominală	40 wați		
Dimensiuni	225×1020×225 mm		
Greutate	3,4 kg		
Cerințe de informare prevăzute în Regulamentul (UE) nr. 206/2012			
Număr articol	BCBLLFAN2601		
Tensiune nominală	220–240 V		
Clasa de protecție	II		
Consum de energie în stare oprită (P _{OFF})	0		
Consum sezonier de energie (Q)	9,0 kWh/a		
Denumire	Simbol	Valoare	Unitate
Debit volumic maxim	F	19,5	m ³ /min
Consumul de energie al ventilatorului	P	26,6	W
Raport de serviciu	S _V	0,73	(m ³ /min)/W
Consum de energie în modul standby	P _{SB}	0,46	W
Nivelul de putere acustică al ventilatorului	L _{WA}	62,3	dB(A)
Viteza maximă a aerului	c	1,68	m/s
Standard de măsurare pentru determinarea raportului de funcționare	IEC 60879:2019		
Adrese de contact pentru informații suplimentare și linie de service:	Schuss Home Electronic GmbH Scheringgasse 3, A-1140 Viena Tel: +43 (1) 97 0 21 – 0 www.becool.at Nr. FB: 236974 t / Instanța FB: Viena		

BE COOL

GARANȚIE

Cu acest produs de calitate de la BE COOL, ați ales inovația, durabilitatea și fiabilitatea.

Offerim o garanție de 2 ani pentru acest dispozitiv BE COOL, valabilă în Austria de la data achiziției! Dacă, contrar așteptărilor, dispozitivul dvs. necesită service în această perioadă, vă garantăm repararea gratuită (piese de schimb și manoperă) sau (la discreția Schuss) înlocuirea produsului. Dacă nici repararea, nici înlocuirea nu sunt posibile din motive economice, ne rezervăm dreptul de a emite o notă de credit pentru valoarea curentă.

În cazul aparatelor de aer condiționat, vă rugăm să contactați mai întâi linia de asistență pentru clienți (a se vedea autocolantul de pe aparat sau coperta instrucțiunilor de utilizare). Pentru ventilatoare, vă rugăm să contactați distribuitorul specializat sau direct pe noi. Vă rugăm să rețineți că lucrările de reparație care nu sunt efectuate de un service autorizat în Austria vor invalida imediat această garanție. Această garanție nu acoperă:

- Nu ne asumăm nicio răspundere pentru daunele indirecte rezultate din utilizarea necorespunzătoare.
- Repararea sau înlocuirea pieselor din cauza uzurii normale.
- Daunele cauzate de nerespectarea instrucțiunilor de utilizare.
- Dispozitive utilizate în scop comercial, chiar și parțial.
- Dispozitive care au fost deteriorate mecanic de influențe externe (căderi, impacturi, rupere, utilizare necorespunzătoare etc.), precum și semne estetice de uzură.
- Dispozitive care au fost manipulate în mod necorespunzător.
- Dispozitive care nu au fost deschise de atelierul nostru de service autorizat.
- Daune cauzate de unitățile de aer condiționat cu supape de scurgere a condensului care nu au fost închise corespunzător sau de rezervoare de apă care nu au fost introduse corect.
- Așteptările neîndeplinite ale consumatorilor.
- Daune cauzate de forță majoră, apă, fulgere sau supratensiuni.
- Dispozitive pe care denumirea tipului și/sau numărul de serie au fost modificate, șterse, făcute ilizibile sau îndepărtate.
- Servicii în afara atelierelor noastre autorizate, costurile de transport către un atelier autorizat sau către noi și înapoi, precum și riscurile asociate.

Menționăm în mod expres că, în perioada de garanție, se va percepe o taxă fixă de 60 € (indexată pe baza IPC 2010, iunie 2015) în cazul erorilor de funcționare sau dacă nu se constată nicio defecțiune. Fumizarea unui serviciu de garanție (reparația sau înlocuirea dispozitivului) nu prelungeste perioada de garanție absolută de 2 ani de la data achiziției.

Garanția de 2 ani este valabilă numai la prezentarea dovezii de achiziție (care trebuie să includă numele și adresa comerciantului și descrierea completă a dispozitivului) și a certificatului de garanție corespunzător, pe care trebuie să fie menționate tipul dispozitivului și numărul de serie (vizibile pe cutie și pe partea din spate sau pe partea inferioară a dispozitivului)! Fără prezentarea certificatului de garanție, se aplică numai garanția legală!

Subliniem în mod expres că drepturile de garanție legale nu sunt afectate de această garanție și rămân în vigoare și cu efect deplin.

Schuss Home Electronic GmbH și agenții săi vicari sunt responsabili pentru daune numai în cazuri de neglijență gravă sau intenție. În orice caz, este exclusă răspunderea pentru profituri pierdute, economii preconizate, dar nerealizate, daune indirecte și daune rezultate din pretenții ale terților. Daunele aduse datelor înregistrate sunt întotdeauna excluse din răspunderea pentru daune.

Felicitări pentru achiziția dvs.! Sperăm să vă bucurați de dispozitivul BE COOL!

ADRESĂ

Schuss Home Electronic GmbH
A-1140 Viena, Scheringgasse 3
Tel.: +43 (0)1/970 21

Denumirea tipului:.....

Număr de serie:.....

În cazul unei cereri de garanție, acest certificat de garanție trebuie predat atelierului de service autorizat împreună cu dispozitivul.



Veljavna navodila za uporabo in drugi jeziki

Najnovejša navodila za uporabo v različnih jezikih lahko prenesete prek povezave www.becool.at/downloads ali s skeniranjem prikazanega QR-koda. Sledite navodilom na spletni strani.



PREDEN ZAČNETE Z NAMESTITVIJO, UPORABO ALI VZDRŽEVANJEM, POZORNO PREBERITE TA NAVODILA. ZUPRAVITE SE IN DRUGE Z UPORABO VARNOSTNIH NAVODIL. NEUPOŠTEVANJE NAVODIL LAHKO POVZROČI POŠKODBE OSEB IN/ALI PREMOŽENJA IN/ALI RAZVELJAVI GARANCIJO!

POMEMBNE INFORMACIJE O VARNOSTI, LOKACIJI IN ELEKTRIČNI PRIKLJUČITVI.



OPOZORILO / PREVIDNOST: V TEM NAVODILU ZA UPORABO SO UPORABLJENE OPOZORILNE BESEDE





BE COOL

**„OPOZORILO“ (RESNA NEVARNOST) IN
„PREVIDNOST“ (MOŽNE NEVARNE SITUACIJE); NUJNO
JE, DA UPOSTEVAŠ NAVODILA.**







Predvidena uporaba

Ventilator je namenjen izključno za prezračevanje suhih prostorov. Namenjen je izključno zasebni uporabi in ni primeren za komercialno uporabo.









Ventilator uporabljajte samo v skladu s tem navodilom za uporabo.

-   Napravo uporabljajte **samo v skladu z navodili v navodilih za uporabo.** Vsaka druga uporaba, ki je ni priporočil proizvajalec, lahko povzroči požar, električni udar ali telesne poškodbe.
- Odstranite embalažo in se prepričajte, da naprava ni poškodovana. V primeru dvoma naprave ne uporabljajte in se obrnite na servisni center ali prodajalca.
- Otroke držite stran od embalažnega materiala. **Pri zaužitju obstaja nevarnost zadužitve!**
-  Če je napajalni kabel poškodovan, ga mora zamenjati proizvajalec ali pooblaščen servisni center, da se izognete morebitnim tveganjem.
-  Pred priključitvijo na omrežje morate **preveriti, ali tip toka in napetost omrežja ustrežata podatkom na tipski ploščici naprave.**

BE COOL

6.  Električna vtičnica, na katero priključite napravo, ne sme biti poškodovana ali ohlapna, mora biti primerna za zahtevano tokovno obremenitev in predvsem zanesljivo ozemljena.
7.  Izogibajte se uporabi podaljška. Če je to neizogibno, uporabljajte samo preizkušene, ozemljene podaljške z zadostnim presekom. Kabel mora biti popolnoma razvit, da se prepreči pregrevanje in požar.
8.  Prepovedano je spreminjati ali prilagajati lastnosti te naprave. Uporabljajte samo nadomestne dele in dodatke, ki jih priporoča proizvajalec. Neupoštevanje tega bo razveljavilo garancijo in jamstvo.
9. Če je naprava poškodovana, jo **takoj** izklopite in se obrnite na prodajalca ali službo za pomoč strankam.
10. Za kakršna koli popravila naprave, vtičnice ali kabla se vedno in izključno obrnite na serviserje, ki jih je pooblastil proizvajalec. Kontaktne podatke najdete na www.becool.at.
11. Otroci, mlajši od 8 let, in osebe z omejenimi fizičnimi, duševnimi, senzoričnimi ali mentalnimi sposobnostmi lahko to napravo uporabljajo le pod **ustreznim nadzorom** in če so prejeli **podrobna** navodila **o varni uporabi**.
12.  **Naprave ne uporabljajte brez nadzora. Napravo vedno izklopite,** če zapustite prostor.
13.  **Otroci ne smejo igrati z napravo.**
14.  Ne zvijajte in ne upogibajte napajalnega kabla. Poskrbite, da je popolnoma razvit in ni navit.

BE COOL





15.  Naprave **ne** uporabljajte **z mokrimi rokami.** Vtiča ne dotikajte z mokrimi rokami.
16.  Naprave **ne** uporabljajte **na prostem.** Poleg tega naprave nikoli ne postavljajte v bližino virov toplote, kot so radiatorji, pečice ali odprti ognji.
17.  Naprave ne uporabljajte v prostorih, kjer je prisoten **plin, olje ali žveplo.**
18.  Naprave ne uporabljajte v bližini vode ali na območjih z visoko vlažnostjo, npr. v vlažnih kletnih prostorih, ob bazenih, kopalnih kadeh ali tuših. Poskrbite, da v napravo ne pride voda.
19.  Na napravo **ne** postavljajte **nobenih predmetov** in je ne uporabljajte za sušenje oblačil ali tekstila.
20. Napravo postavite na stabilno in ravno površino ter ohranite **razdaljo vsaj 1 meter** okoli nje, da ne ovirate kroženja zraka.
21.  **Naprave nikoli ne pokrivajte.**
22.  **Nikoli** ne vstavljajte **prstov, pisal ali drugih predmetov** v napravo in poskrbite, da zračni vstop in izstop nista nikoli blokirana. Da bi se izognili poškodbam, poskrbite tudi, da so lasje in ohlapna oblačila oddal
23.  Napravo vedno **izklopite,** preden jo izključite iz vtičnice.
24. **Nikoli** ne vlecite **za napajalni kabel,** da bi napravo odklopili iz omrežja. Vedno vlecite za vtič.

BE COOL

25. Da se izognete električnemu šoku, vtiča ne dotikajte z mokrimi rokami.
26. Izključite napravo iz omrežja, ko je ni v uporabi, pred čiščenjem, servisiranjem ali premikanjem na drugo mesto.
27. Napravo čistite samo z mehko, rahlo vlažno krpo in blagim detergentom. Ne uporabljajte agresivnih čistilnih sredstev in naprave nikoli ne potaplajte v vodo.
28. Naprave ne shranjujte in ne uporabljajte v zaprtih prostorih, kot so omare ali ozke niše, saj obstaja nevarnost požara.
29. Napravo, ko je ni v uporabi, shranite na varnem, suhem mestu, nedosegljivem za otroke.

BE COOL

Recikliranje, odstranjevanje, izjava o skladnosti

	<p><u>RECYKLIRANJE</u></p> <p>Embalažni materiali so primerni za recikliranje. Zato priporočamo, da jih odlagate v ločeno zbiranje odpadkov.</p>
	<p><u>ODLAGANJE</u></p> <p>Simbol „prečrtana smetnjak“ zahteva ločeno odstranjevanje odpadne električne in elektronske opreme (WEEE). Električna in elektronska oprema lahko vsebuje nevarne in okolju škodljive snovi. Zato je ne odlagajte v nesortirane odpadke, ampak na določeno zbirno mesto za odpadno električno in elektronsko opremo. Na ta način prispevate k varovanju virov in okolja. Za dodatne informacije se obrnite na svojega prodajalca ali lokalne organe. Direktiva 2012/19/EU</p>
	<p><u>ODLAGANJE BATERIJ</u></p> <p>V skladu z zakonskim odlokom 188 z dne 20. novembra 2008 o izvajanju Direktive 2006/66/ES o baterijah, akumulatorjih in z njimi povezanih odpadkih simbol prečrtane smetnjake na bateriji pomeni, da je prepovedano odlaganje rabljenih baterij v gospodinjskih odpadkih. Baterije in akumulatorji vsebujejo snovi, ki so zelo škodljive za okolje. Uporabniki so dolžni rabljene baterije odlagati na zbirnih mestih v svoji lokalni skupnosti ali v ustreznih zabojnikih. Ta storitev je brezplačna. S tem se zagotavlja skladnost z zakonskimi zahtevami in varuje okolje.</p> <p>Na baterijah boste našli naslednje simbole:</p> <p>Li = Baterija vsebuje litij Al = Baterija vsebuje alkalije Mn = baterija vsebuje mangan</p> <p>CR 2032 (Li); AA (Al, Mn); AAA (Al, Mn)</p>
	<p><u>IZJAVA O SKLADNOSTI</u></p> <p>Potrjujemo, da je ta izdelek v skladu z osnovnimi zahtevami, predpisi in direktivami EU. Podrobno izjavo o skladnosti si lahko kadar koli ogledate na naslednji povezavi:</p> <p>https://www.schuss-home.at/downloads</p>

Pridržujemo si pravico do napak in tehničnih sprememb.

BE COOL

Obseg dobave

- 1x ventilator
- 1x daljinski upravljalnik
- 1x navodila za uporabo

Opis naprave

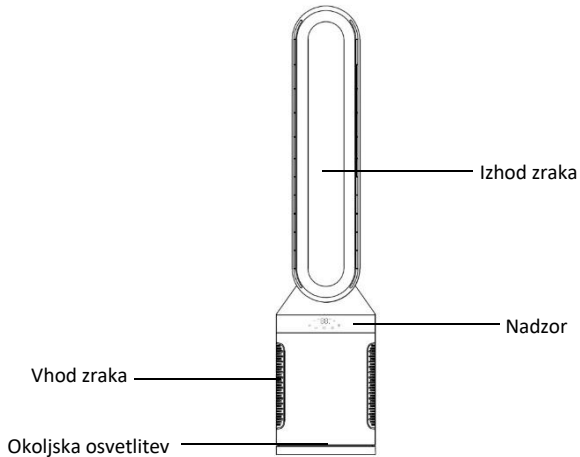

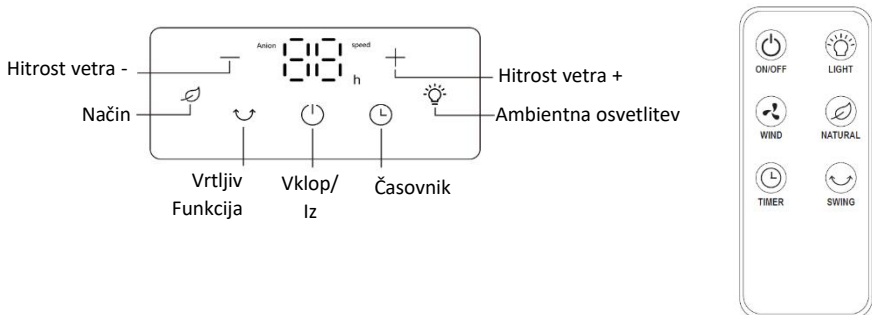

Nadzorna plošča / Daljinski upravljalnik





BE COOL

Opis funkcije

Vklop/izklop

Za vklop ventilatorja pritisnite gumb za vklop (). Za izklop ventilatorja ponovno pritisnite gumb za vklop ().

Hitrost vetra

Pritisnite gumb SPEED na daljinskem upravljalniku ali gumbе  /  na nadzornem panelu, da nastavite hitrost ventilatorja.

Časovnik

Ventilator je opremljen s 12-urnim časovnikom.

Večkrat pritisnite gumb  , da nastavite 1 uro, 2 uri itd. do največ 12 ur delovanja. Izbrana število ur se prikaže na zaslonu. Po preteku nastavljenega časa se ventilator samodejno izklopi in preide v stanje pripravljenosti. Če želite, da ventilator deluje brez časovne omejitve, nastavite časovnik na „0“.

Nihanje

Pritisnite gumb »  «, da aktivirate funkcijo oscilacije.

Ponovno pritisnite gumb „  “, da ustavite funkcijo oscilacije.

Način

Pritisnite gumb »  «, da izberete želeni način vetra (normalni veter, naravni veter in način spanja).

Svetloba

Pritisnite gumb „  “, da vklopite funkcijo nočne luči.

Ponovno pritisnite gumb „  “, da izklopite funkcijo nočne luči.

Opomba: Okoljska svetloba je namenjena le dekorativnim namenom in ne nadomešča osvetlitve prostora.

BE COOL

Anionska funkcija

Funkcija anionov se samodejno vklopi, takoj ko se naprava začne delovati.

Zrak se ionizira, ko vstopi v napravo, in se usmeri na pozitivno nabito površino znotraj naprave. Tako se iz zraka filtrirajo delci prahu in dima.

- Med delovanjem naprava ustvarja **negativno nabite delce** („anione“).
- Ti anioni **se vežejo na delce prahu in dima** v zraku. To delce **oteži, zaradi česar je verjetnost večja, da ostanejo v napravi** (na pozitivno nabiti površini) **ali se hitreje usedejo na površine.**
- Rezultat: **zrak je videti čistejši**, ker je **manj drobnih lebdečih delcev.**

Kako najbolje izkoristiti to funkcijo

- Anionsko funkcijo uporabljajte **pri zaprtih oknih**, da zrak v prostoru kroži in se delci učinkoviteje vežejo.
- **Napravo redno čistite** v skladu z navodili (npr. obrišite izhode zraka/površine zbiralnika, če so dostopni), da se vezani delci ne dvignejo ponovno.
- Funkcijo anionov po potrebi kombinirate z **rednim prezračevanjem.**

Daljinski upravljalnik

Priprava daljinskega upravljalnika – vstavljanje ali zamenjava baterije

Upoštevajte naslednja navodila:

Prvo vklop:

Če daljinski upravljalnik uporabljate prvič, potegnite plastični pokrovček iz prostora za baterije na zadnji strani daljinskega upravljalnika.

Zamenjava baterije:

Potegnite nosilec baterije na zadnji strani daljinskega upravljalnika in odstranite staro baterijo iz nosilca:

BE COOL

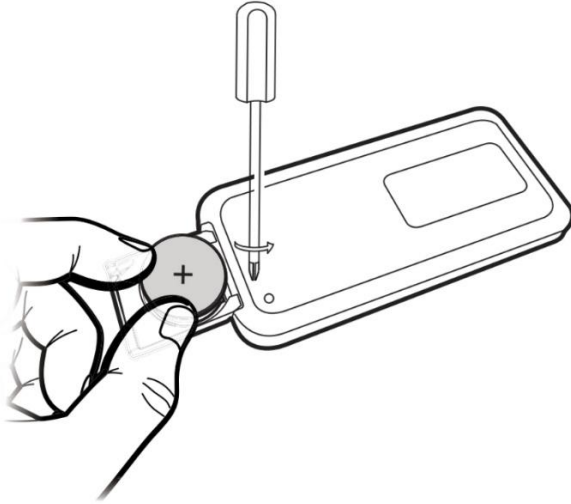

Sedaj vstavite novo baterijo CR2025 in vedno upoštevajte oznake polaritete (+/-) na bateriji in držalu baterije.

Nato potisnite držalo baterije nazaj v daljinski upravljalnik.

Opomba: Če dalj časa (4 tedne ali več) ne uporabljate daljinskega upravljalnika, odstranite baterije iz daljinskega upravljalnika.

Pravilna uporaba daljinskega upravljalnika

Daljinski upravljalnik usmerite neposredno v sprednjo stran naprave in poskrbite, da med daljinskim upravljalnikom in napravo ni ovir.



OPOMBA: Z daljinskim upravljalnikom ravnajte previdno. Ne izpostavljajte ga neposredni sončni svetlobi in ga hranite stran od virov toplote.

Čiščenje

Izklopite napravo in izključite vtič iz omrežja. Po potrebi počakajte, da se naprava nekoliko ohladi.

BE COOL

- **Izvlecite napajalni kabel:** Pred čiščenjem izklopite napravo in izvlecite napajalni kabel; po potrebi pustite napravo, da se nekoliko ohladi.
- **Čiščenje ohišja:** Zunanje površine obrišite z mehko, rahlo vlažno krpo iz mikrovlagen. Po potrebi uporabite blago, nevtravno čistilo.
- **Sušenje:** Obrišite s suho krpo brez vlaken. Preden napravo ponovno uporabite, se prepričajte, da je popolnoma suha.
- **Odprševanje zračnih odprtín:** Vhodne in izhodne odprtine previdno očistite z mehko krtačo ali krpo za prah. Ne vstavljajte trdih predmetov.
- **Daljša neuporaba:** Napravo shranite na suhem, brezprašnem mestu in jo po možnosti pokrijte z zaščitnim pokrovom, da preprečite vstop prahu.
- **Na vsak način se izogibajte:** Ne uporabljajte agresivnih, abrazivnih ali topilnih čistil; naprave ne sperite z vodo, ne potopite, ne uporabljajte pare ali visokotlačnih čistil.
- **Brez notranjega čiščenja:** Naprave ne odpirajte; vzdrževalna dela znotraj naprave lahko opravlja samo pooblašeno servisno osebje.

BE COOL

Tehnične informacije			
Nazivna napetost	220 V–240 V~		
Frekvenca	50-60 Hz		
Nazivna moč	40 vatov		
Dimenzije	225 × 1020 × 225 mm		
Teža	3,4 kg		
Zahteve glede informacij iz Uredbe (EU) št. 206/2012			
Številka artikla	BCBLLFAN2601		
Nazivna napetost	220–240 V		
Razred zaščite	II		
Poraba energije v izklopljenem stanju (P _{OFF})	0		
Sezonska poraba energije (Q)	9,0 kWh/a		
Oznaka	Simbol	Vrednost	Enota
Največji pretok prostornine	F	19,5	m ³ /min
Poraba energije ventilatorja	P	26,6	W
Razmerje med delovanjem in mirovanjem	S _V	0,73	(m ³ /min)/W
Poraba energije v stanju pripravljenosti	P _{SB}	0,46	W
Raven zvočne moči ventilatorja	L _{WA}	62,3	dB(A)
Največja hitrost zraka	c	1,68	m/s
Merilni standard za določanje delovnega razmerja	IEC 60879:2019		
Kontaktne naslovi za dodatne informacije in servisna linija:	Schuss Home Electronic GmbH Scheringgasse 3, A-1140 Dunaj Tel: +43 (1) 97 0 21 – 0 www.becool.at FB št.: 236974 t / FB sodišče: Dunaj		

BE COOL

GARANCIJA

S tem kakovostnim izdelkom BE COOL ste se odločili za inovativnost, trajnost in zanesljivost.

Za to napravo BE COOL nudimo 2-letno garancijo, veljavno v Avstriji od datuma nakupa! Če bo vaša naprava v tem obdobju kljub pričakovanjem potrebovala servisiranje, vam zagotavljamo brezplačno popravilo (nadomestni deli in delo) ali (po presoji podjetja Schuss) zamenjavo izdelka. Če popravilo ali zamenjava iz ekonomskih razlogov nista mogoča, si pridržujemo pravico do izdaje dobropisa za trenutno vrednost.

V primeru klimatskih naprav se najprej obrnite na telefonsko številko za pomoč strankam (glej nalepko na napravi ali naslovnici navodil za uporabo). Za ventilatorje se obrnite na svojega specializiranega prodajalca ali neposredno na nas. Upoštevajte, da popravila, ki jih ne opravi pooblaščen servis v Avstriji, takoj razveljavijo to garancijo.

Ta garancija ne krije:

- Ne prevzemamo odgovornosti za posledično škodo, ki nastane zaradi nepravilne uporabe.
- Popravila ali zamenjave delov zaradi normalne obrabe.
- Škodo zaradi neupoštevanja navodil za uporabo.
- Naprave, ki se uporabljajo komercialno, tudi če je to le delno.
- Naprave, ki so nastale mehansko poškodovane zaradi zunanjih vplivov (padci, udarci, zlomi, nepravilna uporaba itd.), kot tudi estetski znaki obrabe.
- Naprave, ki so bile nepravilno ravnanne.
- Naprave, ki niso bile odprte v naši pooblaščen servisni delavnici.
- Poškodbe, ki so nastale zaradi klimatskih naprav z neprimerno zaprtimi ventili za odvod kondenzata ali nepravilno vstavljenimi posodami za vodo.
- Neizpolnjena pričakovanja potrošnikov.
- Poškodbe, ki so nastale zaradi višje sile, vode, udara strele ali prenapetosti.
- Naprave, na katerih je bila spremenjena, izbrisana, nečitljiva ali odstranjena oznaka tipa in/ali serijska številka.
- Storitve zunaj naših pooblaščenih servisnih delavnic, stroški prevoza do pooblaščenih servisnih delavnic ali do nas in nazaj ter s tem povezana tveganja.

Izrecno opozarjamo, da se v garancijskem roku v primeru napak pri delovanju ali če ni ugotovljena nobena napaka zaračuna pavšalna pristojbina v višini 60 EUR (indeksirana na podlagi CPI 2010, junij 2015).

Zagotavljanje garancijskega servisa (popravilo ali zamenjava naprave) ne podaljšuje absolutnega garancijskega roka 2 let od datuma nakupa.

2-letna garancija velja le ob predložitvi dokazila o nakupu (ki mora vsebovati ime in naslov prodajalca ter popoln opis naprave) in ustreznega garancijskega listka, na katerem morata biti navedena vrsta naprave in serijska številka (vidna na škattli in na zadnji ali spodnji strani naprave)! Brez predložitve garancijskega listka velja le zakonska garancija!

Izrecno opozarjamo, da ta garancija ne vpliva na zakonske garancijske pravice, ki ostajajo v celoti veljavne.

Schuss Home Electronic GmbH in njegovi pooblaščenici so odgovorni za škodo le v primerih hude malomarnosti ali namernega ravnanja. V vsakem primeru je izključena odgovornost za izgubljeni dobiček, pričakovane, vendar neuresničene prihranke, posledično škodo in škodo, ki izhaja iz zahtevkov tretjih oseb. Škoda na ali za posnetih podatkih je vedno izključena iz odgovornosti za škodo.

Čestitamo za nakup. Upamo, da boste uživali v napravi BE COOL!

NASLOV
Schuss Home Electronic GmbH
A-1140 Dunaj, Scheringgasse 3
Tel.: +43 (0)1/ 970 21

Oznaka tipa:.....	Serijska
številka:.....	

V primeru uveljavljanja garancije je treba to garancijsko potrdilo skupaj z napravo predati pooblaščenim servisnim delavnicam.



Trenutne upute za rad i drugi jezici

Preuzmite najnovije upute za uporabu na raznim jezicima putem poveznice www.becool.at/downloads ili skenirajte prikazani QR kod. Slijedite upute na web stranici.



MOLIMO VAS DA PAŽLJIVO PROČITATE OVE UPUTE PRIJE POČETKA UGRADNJE, RADOVA ILI ODRŽAVANJA. ZAŠTITITE SEBE I DRUGE PRIDRŽAVANJEM SIGURNOSNIH UPUTA. NEPRIMANJE UPUTA MOŽE REZULTIRATI OZLJEDAMA I/ILI OŠTEĆENJEM MATERIJALA I/ILI PONIŠTENJEM JAMSTVA!

VAŽNE INFORMACIJE O SIGURNOSTI, LOKACIJI I ELEKTRIČNOM PRIKLJUČKU.







UPOZORENJE / OPREZ: OVAJ PRIRUČNIK ZA UPORABU KORISTI OZNAKE 'UPOZORENJE' (OZBILJNA

BE COOL







OPASNOST) I 'OPREZ' (POTENCIJALNO OPASNE SITUACIJE); VAŽNO JE DA SLIJEDITE UPUTE.

Namjena









Ventilator je namijenjen isključivo za ventilaciju suhih prostorija. Namijenjen je samo za privatnu upotrebu i nije prikladan za komercijalnu upotrebu. Ventilator koristite samo kako je opisano u ovom priručniku za uporabu.

-   Koristite ovaj uređaj **samo u skladu sa smjernicama u uputama za uporabu.** Bilo kakva druga uporaba koju ne preporučuje proizvođač može uzrokovati požar, strujni udar ili tjelesne ozljede.
- Uklonite ambalažu i provjerite da uređaj nije oštećen. U slučaju sumnje, nemojte koristiti uređaj i obratite se servisnom centru ili prodavaču.
- Držite djecu podalje od ambalažnih materijala. **Postoji opasnost od gušenja u slučaju gutanja!**
-  Ako je kabel za napajanje oštećen, mora ga zamijeniti proizvođač ili ovlašteni servisni centar kako bi se izbjegli mogući rizici.
-  Prije spajanja na električnu mrežu, **morate provjeriti odgovaraju li vrsta struje i napon mreže podacima na tipskoj pločici uređaja.**

BE COOL

6.  Električna utičnica na koju spajate uređaj ne smije biti neispravna ili labava te mora biti prikladna za potrebno strujno opterećenje i, prije svega, pouzdano uzemljena.
7.  Izbjegavajte korištenje produžnog kabela. Ako je neizbježno, koristite samo testirane, uzemljene produžne kabele s dovoljnim presjekom. Kabel mora biti potpuno odmotan kako bi se spriječilo pregrijavanje i požar.
8.  Zabranjeno je mijenjati ili modificirati karakteristike ovog uređaja. Koristite samo zamjenske dijelove i pribor koje preporučuje proizvođač. Nepoštivanje uputa poništiti će jamstvo i jamstvo.
9. Ako je uređaj neispravan, **odmah ga isključite** i obratite se prodavaču ili telefonskoj liniji za korisnike.
10. Za bilo kakve popravke uređaja, mrežnog utikača ili kabela, uvijek i isključivo se obratite servisnim centrima ovlaštenim od strane proizvođača. Kontakt podatke možete pronaći na www.becool.at.
11. Djeca mlađa od 8 godina i osobe s ograničenim fizičkim, mentalnim, senzornim ili mentalnim sposobnostima smiju koristiti ovaj uređaj samo pod **odgovarajućim nadzorom** i ako su dobile **detaljne** upute **o sigurnoj upotrebi**.
12.  **Ne koristite uređaj bez nadzora. Uvijek isključite uređaj** ako napuštate prostoriju .
13.  **Djeca se ne smiju igrati s uređajem.**
14.  Ne uvijajte niti savijajte kabel za napajanje. Pazite da je potpuno odmotan i da nije namotan.

BE COOL





15.  **Ne** koristite uređaj **mokrim rukama**. Ne dodirujte utikač mokrim rukama.
16.  **Ne** koristite uređaj **na otvorenom**. Nadalje, nikada ne postavljajte uređaj u blizinu izvora topline poput radijatora, pećnica ili otvorenog plamena.
17.  Ne koristite uređaj u prostorijama u kojima su prisutni **plin, ulje ili sumpor**.
18.  Ne koristite uređaj u blizini vode ili u područjima s visokom vlagom, npr. u vlažnim podrumima, pored bazena, kada ili tuševa. Pazite da u uređaj ne uđe voda.
19.  Ne stavljajte **nikakve predmete** na uređaj i ne koristite ga za sušenje odjeće ili tekstila.
20. Uređaj postavite na stabilnu i ravnu površinu i držite **razmak od najmanje 1 metra** oko njega kako ne bi bila ometana cirkulacija zraka.
21.  **Nikada ne prekrivajte uređaj.**
22.  **Nikada ne** stavljajte **prste, olovke ili druge predmete** u uređaj i pazite da ulaz i izlaz zraka nikada ne budu blokirani. Također, kosu i labavu odjeću držite podalje kako biste izbjegli ozljede.
23.  Uvijek isključite **uređaj** prije nego što ga isključite iz struje.
24. **Nikada ne** povlačite **kabel za napajanje** kako biste isključili uređaj iz električne mreže. Uvijek povlačite utikač.
25. Ne dodirujte utikač mokrim rukama kako biste izbjegli strujni udar.

BE COOL

26. Isključite uređaj iz struje kada ga ne koristite, prije čišćenja, servisiranja ili premještanja na drugo mjesto.
27. Uređaj čistite samo mekom, lagano vlažnom krpom i blagim deterdžentom. Ne koristite agresivna sredstva za čišćenje i nikada ne uranjajte uređaj u vodu.
28. Ne skladištite niti koristite uređaj u zatvorenim prostorima poput ormara ili uskih niša, jer postoji opasnost od požara.
29. Uređaj čuvajte na sigurnom, suhom mjestu, izvan dohvata djece kada se ne koristi.

BE COOL

Recikliranje, odlaganje, izjava o sukladnosti

	<p><u>RECIKLIRANJE</u></p> <p>Ambalažni materijali mogu se reciklirati. Stoga se preporučuje njihovo odlaganje u sortirani otpad.</p>
	<p><u>ODLAGANJE</u></p> <p>Simbol "prekrižene kante za smeće" zahtijeva odvojeno zbrinjavanje otpadne električne i elektroničke opreme (EE otpad). Električna i elektronička oprema može sadržavati opasne i ekološki štetne tvari. Stoga je nemojte odlagati u nesortirani rezidualni otpad, već na za to određeno mjesto za sakupljanje otpadne električne i elektroničke opreme. Na taj način doprinosite zaštiti resursa i okoliša. Za daljnje informacije obratite se svom prodavaču ili lokalnim vlastima. Direktiva 2012/19/EU</p>
	<p><u>ODLAGANJE BATERIJA</u></p> <p>U skladu sa Zakonom o provedbi Direktive 2006/66/EZ o baterijama, akumulatorima i srodnom otpadu, simbol prekrižene kante za smeće na bateriji označava da je zabranjeno odlagati rabljene baterije u kućni otpad. Baterije i akumulatori sadrže tvari koje su vrlo štetne za okoliš. Korisnici su dužni odložiti rabljene baterije na sabirnim mjestima u svojoj lokalnoj samoupravi ili u odgovarajuće spremnike. Ova usluga je besplatna. Time se osigurava usklađenost sa zakonskim zahtjevima i štiti okoliš.</p> <p>Na baterijama ćete pronaći ove simbole:</p> <p>Li = Baterija sadrži litij Al = Baterija sadrži lužinu Mn = Baterija sadrži mangan</p> <p>CR 2032 (Li); AA (Al, Mn); AAA (Al, Mn)</p>
	<p><u>IZJAVA O SUKLADNOSTI</u></p> <p>Ovime potvrđujemo da je ovaj artikl u skladu s osnovnim zahtjevima, propisima i direktivama EU. Detaljnu izjavu o sukladnosti možete pogledati u bilo kojem trenutku na sljedećoj poveznici:</p> <p>https://www.schuss-home.at/downloads</p>

Pridržana prava na pogreške i tehničke izmjene.

BE COOL

Opseg isporuke

- 1x ventilator
- 1x daljinski upravljač
- 1x upute za uporabu

Opis uređaja

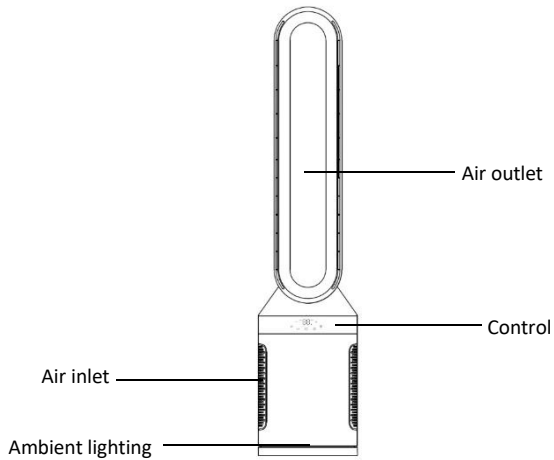

Upravljačka ploča / Daljinski upravljač

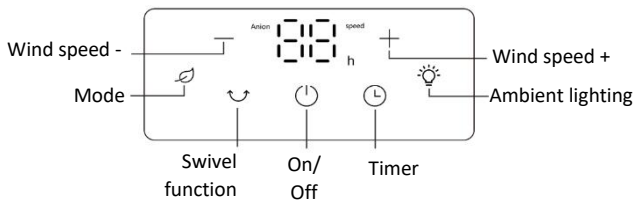

BE COOL



Opis funkcije

Uključivanje/isključivanje

Pritisnite gumb za uključivanje/isključivanje () za uključivanje ventilatora.

 Ponovno pritisnite gumb za uključivanje/isključivanje () za isključivanje.

Brzina vjetra

Pritisnite tipku SPEED na daljinskom upravljaču ili tipke  /  na upravljačkoj ploči za podešavanje brzine ventilatora.

Tajmer

Ventilator je opremljen 12-satnim tajmerom. Više puta

pritisnite  gumb za postavljanje 1 sat, 2 sata itd. do maksimalnog vremena rada od 12 sati. Odabrani broj sati prikazuje se na zaslonu. Nakon isteka postavljenog vremena, ventilator se automatski isključuje i prelazi u stanje pripravnosti. Ako želite da ventilator radi bez vremenskog ograničenja, postavite tajmer na "0".

Oscilacija

Pritisnite  tipku " " za aktiviranje funkcije oscilacije. Ponovno

pritisnite tipku "  " za zaustavljanje funkcije oscilacije.

Način rada

Pritisnite  tipku " " za odabir željenog načina rada vjetra (normalni vjetar, prirodni vjetar i način rada za spavanje).

Svjetlo

Pritisnite  tipku " " za uključivanje funkcije noćnog svjetla. Ponovno

pritisnite  tipku " " za isključivanje funkcije noćnog svjetla.

Napomena: Ambijentalna rasvjeta služi samo u dekorativne svrhe i ne zamjenjuje rasvjetu prostorije.

BE COOL

Anionska funkcija

Anionska funkcija se automatski aktivira čim uređaj počne raditi.

Zrak se ionizira pri ulasku u uređaj i usmjerava na pozitivno nabijenu površinu unutra. To omogućuje filtriranje čestica prašine i dima iz zraka.

- Tijekom rada, uređaj generira **negativno nabijene čestice** ("anione").
- Ti se anioni **vežu za čestice prašine i dima** u zraku. Zbog toga čestice postaju **teže i veća je vjerojatnost da će ostati u uređaju** (na pozitivno nabijenoj površini) **ili se brže taložiti na površinama** .
- Rezultat: **zrak izgleda čišće** jer se **manjuju fine suspendirane čestice** .

Kako maksimalno iskoristiti ovu funkciju

- Pokrenite anionsku funkciju **sa zatvorenim prozorima** kako bi zrak u prostoriji cirkulirao i čestice se učinkovitije vezale.
- **Redovito čistite uređaj** prema uputama (npr. obrišite otvore za zrak/površine kolektora, ako su dostupni) kako se vezane čestice ne bi ponovno uzburkale.
- kombinirajte anionsku funkciju s **redovitom ventilacijom** .

Daljinski upravljač

Priprema daljinskog upravljača - Umetanje ili zamjena baterije

Molimo vas da obratite pozornost na sljedeće upute:

Početni rad:

Za prvu upotrebu daljinskog upravljača, izvucite plastični poklopac iz odjeljka za baterije na stražnjoj strani daljinskog upravljača.

Promijenite bateriju:

Izvucite držač baterija na stražnjoj strani daljinskog upravljača i izvadite staru bateriju iz držača:

BE COOL

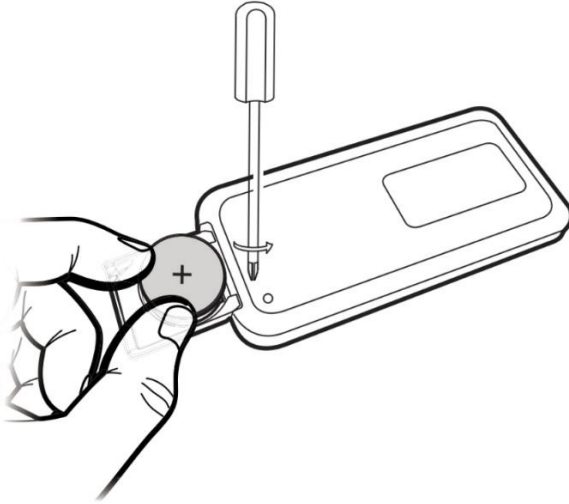

Sada umetnite novu CR2025 bateriju i uvijek obratite pozornost na oznake polariteta (+/-) na bateriji i držaču baterije.

Zatim gurnite držač baterije do kraja natrag u daljinski upravljač.

Napomena: Ako daljinski upravljač ne koristite dulje vrijeme (4 tjedna ili dulje), izvadite baterije iz daljinskog upravljača.

Ispravna upotreba daljinskog upravljača

Usmjerite daljinski upravljač izravno prema prednjoj strani uređaja i provjerite da nema prepreka između daljinskog upravljača i uređaja .



NAPOMENA: Molimo pažljivo rukujte daljinskim upravljačem. Ne izlažite ga izravnoj sunčevoj svjetlosti i držite ga podalje od izvora topline.

Čišćenje

Isključite uređaj i izvucite utikač iz struje. Po potrebi ostavite uređaj da se nakratko ohladi.

- **Isključite kabel za napajanje:** Prije čišćenja isključite uređaj i iskopčajte kabel za napajanje; po potrebi ostavite uređaj da se nakratko ohladi.

BE COOL

- **Čišćenje kućišta:** Vanjske površine obrišite mekom, lagano vlažnom krpom od mikrovlakana. Po potrebi upotrijebite blago, neutralno sredstvo za čišćenje.
- **Sušenje:** Obrišite suhom krpom koja ne ostavlja dlačice. Prije ponovne upotrebe provjerite je li uređaj potpuno suh.
- **Brisanje prašine s ventilacijskih otvora:** Pažljivo očistite ulazne i izlazne otvore mekom četkom ili krpom za prašinu. Nemojte umetati tvrde predmete.
- **Dugotrajno nekorištenje:** Uređaj čuvajte na suhom mjestu bez prašine i, ako je moguće, pokrijte ga zaštitnom navlakom kako biste spriječili ulazak prašine.
- **Izbjegavajte pod svaku cijenu:** Ne koristite agresivna, abrazivna ili sredstva za čišćenje na bazi otapala; ne ispirite uređaj vodom, ne uranjajte ga, ne koristite parne ili visokotlačne čistače.
- **Bez unutarnjeg čišćenja:** Ne otvarajte uređaj; radove održavanja unutar uređaja smije obavljati samo ovlašteno servisno osoblje.

BE COOL

Tehničke informacije			
Nazivni napon	220 V – 240 V ~		
Frekvencija	50-60 Hz		
Nazivna snaga	40 vata		
Dimenzije	225 × 1020 × 225 mm		
Težina	3,4 kg		
Zahtjevi za informiranje iz Uredbe (EU) br. 206/2012			
Broj artikla	BCBLLFAN2601		
Nazivni napon	220–240 V		
Klasa zaštite	Drugi		
Potrošnja energije kada je isključeno (P _{OFF})	0		
Sezonska potrošnja energije (Q)	9,0 kWh/god.		
Oznaka	Simbol	Vrijednost	Jedinica
Maksimalni volumni protok	F	19,5	m ³ / min
Potrošnja energije ventilatora	P	26,6	Z
Omjer usluga	S _v	0,73	(m ³ / min)/ W
Potrošnja energije u stanju pripravnosti	P _{SB}	0,46	Z
Razina zvučne snage ventilatora	L _{WA}	62,3	dB(A)
Maksimalna brzina zraka	c	1,68	m/s
Standard mjerenja za određivanje omjera usluga	IEC 60879:2019		
Kontaktne adrese za dodatne informacije i servisnu liniju:	Schuss Home Electronic GmbH Scheringgasse 3, A-1140 Beč Tel: +43 (1) 97 0 21 – 0 www.becool.at FB broj: 236974 t / FB sud: Beč		

BE COOL

JAMSTVO

S ovim kvalitetnim proizvodom tvrtke BE COOL, odabrali ste inovaciju, izdržljivost i pouzdanost.

Za ovaj BE COOL uređaj nudimo dvogodišnje jamstvo, važeće u Austriji od datuma kupnje! Ako, suprotno očekivanjima, vašem uređaju bude potrebno servisiranje tijekom tog razdoblja, jamčimo besplatan popravak (rezervni dijelovi i rad) ili (prema nahodjenju tvrtke Schuss) zamjenu proizvoda. Ako ni popravak ni zamjena nisu mogući iz ekonomskih razloga, zadržavamo pravo izdati dobropis za trenutnu vrijednost.

U slučaju klima uređaja, prvo se obratite telefonskoj liniji za korisnike (vidi naljepnicu na uređaju ili naslovnicu uputa za uporabu). Za ventilatore se obratite svom specijaliziranom prodavaču ili izravno nama. Imajte na umu da će popravci koje ne izvrši ovlaštena servisna radionica u Austriji odmah poništiti ovo jamstvo.

Ovo jamstvo ne pokriva:

- Ne preuzimamo nikakvu odgovornost za posljedičnu štetu nastalu nepravilnom upotrebom.
- Popravak ili zamjena dijelova zbog normalnog trošenja.
- Oštećenja zbog nepoštivanja uputa za uporabu.
- Uređaji koji se koriste komercijalno, čak i ako su samo djelomično korišteni.
- Uređaji koji su mehanički oštećeni vanjskim utjecajima (padovi, udarci, lom, nepravilna uporaba itd.) kao i estetski znakovi habanja.
- Uređaji s kojima se nepravilno rukovalo
- Uređaji koje nije otvorila naša ovlaštena servisna radionica.
- Oštećenja uzrokovana klima uređajima s ventilima za odvod kondenzata koji nisu pravilno zatvoreni ili posudama za vodu koje nisu pravilno umetnute.
- Neispunjena očekivanja potrošača.
- Šteta uzrokovana višom silom, vodom, munjom ili prenaponom.
- Uređaji na kojima je oznaka tipa i/ili serijski broj promijenjen, izbrisan, učinjen nečitljivim ili uklonjen.
- Usluge izvan naših ovlaštenih radionica, troškovi prijevoza do ovlaštene radionice ili do nas i natrag te povezani rizici.

Izričito ističemo da će se unutar jamstvenog roka naplatiti fiksna naknada od 60 € (indeksirana na temelju CPI 2010, lipanj 2015.) u slučaju pogrešaka u radu ili ako se ne pronađe nikakav kvar.

Pružanje jamstvenog servisa (popravak ili zamjena uređaja) ne produžava apsolutni jamstveni rok od 2 godine od datuma kupnje.

Dvogodišnje jamstvo vrijedi samo uz predočenje dokaza o kupnji (mora sadržavati naziv i adresu prodavača te potpuni opis uređaja) i odgovarajućeg jamstvenog lista, na kojem moraju biti navedeni tip uređaja i serijski broj (vidljiv na kutiji i na stražnjoj ili donjoj strani uređaja)! Bez predočenja jamstvenog lista vrijedi samo zakonsko jamstvo!

Izričito ističemo da zakonska jamstvena prava nisu ugrožena ovim jamstvom i ostaju na snazi u cijelosti.

Schuss Home Electronic GmbH i njegovi posrednici odgovorni su za štetu samo u slučajevima grube nepažnje ili namjere. U svakom slučaju, odgovornost za izgublenu dobit, očekivane, a neostvarene uštede, posljedičnu štetu i štetu koja proizlazi iz potraživanja trećih strana je isključena. Oštećenje snimljenih podataka ili za njih uvijek je isključeno iz odgovornosti za štetu.

Čestitamo na kupnji. Nadamo se da ćete uživati u svom BE COOL uređaju!

ADRESA
Schuss Home Electronic GmbH
A-1140 Beč, Scheringgasse 3
Tel.: +43 (0)1/ 970 21

Oznaka tipa:..... Serijski broj:.....

U slučaju reklamacije, ovaj jamstveni list mora se predati ovlaštenoj servisnoj radionici zajedno s uređajem.

BE COOL

EN



Current operating instructions and other languages

Download the latest operating instructions in various languages via the link www.becool.at/downloads or scan the QR code shown. Follow the instructions on the website.



PLEASE READ THESE INSTRUCTIONS CAREFULLY BEFORE STARTING INSTALLATION, OPERATION OR MAINTENANCE. PROTECT YOURSELF AND OTHERS BY FOLLOWING THE SAFETY INSTRUCTIONS. FAILURE TO FOLLOW THE INSTRUCTIONS COULD RESULT IN PERSONAL INJURY AND/OR PROPERTY DAMAGE AND/OR VOID THE WARRANTY!

IMPORTANT INFORMATION ON SAFETY, LOCATION AND ELECTRICAL CONNECTION.



BE COOL





WARNING / CAUTION: THIS INSTRUCTION MANUAL USES THE SIGNAL WORDS 'WARNING' (SERIOUS DANGER) AND 'CAUTION' (POTENTIALLY DANGEROUS SITUATIONS); IT IS ESSENTIAL THAT YOU FOLLOW THE INSTRUCTIONS.

Intended use







The fan is designed exclusively for ventilating dry rooms.

It is intended for private use only and is not suitable for commercial use.









Only use the fan as described in this operating manual.

-   Use this device **only in accordance with the guidelines in the operating instructions.** Any other use not recommended by the manufacturer could result in fire, electric shock or personal injury.
- Remove the packaging and ensure that the device is not damaged. If in doubt, do not use the device and contact the service centre or your dealer.
- Keep children away from packaging materials. **There is a risk of suffocation if swallowed!**
-  If the power supply cable is damaged, it must be replaced by the manufacturer or an authorised service centre to avoid any possible risks.
-  Before connecting to the mains, you must **check that the type of current and mains voltage correspond to the information on the device type plate.**

BE COOL

6.  The electrical socket to which you connect the device must not be defective or loose and must be suitable for the required current load and, above all, reliably earthed.
7.  Avoid using an extension cable. If unavoidable, only use tested, earthed extension cables with a sufficient cross-section. The cable must be completely unrolled to prevent overheating and fire.
8.  It is prohibited to alter or modify the characteristics of this device. Only use replacement parts and accessories recommended by the manufacturer. Failure to comply will void the warranty and guarantee.
9. If the device is defective, switch it off **immediately** and contact your dealer or the customer hotline.
10. For any repairs to the device, the mains plug or the cable, always and exclusively contact customer service centres authorised by the manufacturer. The contact details can be found at www.becool.at.
11. Children under 8 years of age and persons with limited physical, mental, sensory or mental abilities may only use this device under **appropriate supervision** and if they have been given **detailed** instructions **on how to use it safely**.
12.  **Do not operate the device unattended. Always switch off the device** if you leave the room.
13.  **Children must not play with the device.**
14.  Do not twist or kink the power cord. Ensure that it is completely unrolled and not wound up.

BE COOL





15.  **Do not** use the device with wet hands. Do not touch the plug with wet hands.
16.  **Do not** use the device outdoors. Furthermore, never place the device near heat sources such as radiators, ovens or open fires.
17.  Do not operate the device in rooms where gas, oil or sulphur are present.
18.  Do not use the device near water or in areas with high humidity, e.g. in damp basements, next to swimming pools, bathtubs or showers. Ensure that no water enters the device.
19.  Do **not** place any objects on the device and do not use it to dry clothes or textiles.
20. Place the appliance on a stable and level surface and keep a distance of at least 1 metre around it so that air circulation is not impeded.
21.  **Never cover the appliance**.
22.  **Never** insert fingers, pens or other objects into the device and ensure that the air inlet and outlet are never blocked. Also keep hair and loose clothing away to avoid injury.
23.  Always switch **off** the device before unplugging it.
24. **Never** pull on the power cord to disconnect the device from the mains. Always pull on the plug.
25. Do not touch the plug with wet hands to avoid electric shock.

BE COOL

26. Unplug the appliance when not in use, before cleaning, servicing or moving it to another location.
27. Clean the device only with a soft, slightly damp cloth and mild detergent. Do not use aggressive cleaning agents and never immerse the device in water.
28. Do not store or operate the device in enclosed spaces such as cupboards or narrow niches, as there is a risk of fire.
29. Store the device in a safe, dry place out of the reach of children when not in use.

BE COOL

Recycling, disposal, declaration of conformity

	<p><u>RECYCLING</u></p> <p>The packaging materials can be recycled. It is therefore recommended that they be disposed of in sorted waste.</p>
	<p><u>DISPOSAL</u></p> <p>The symbol "crossed-out wheellie bin" requires the separate disposal of waste electrical and electronic equipment (WEEE). Electrical and electronic equipment may contain hazardous and environmentally harmful substances. Therefore, do not dispose of it in unsorted residual waste, but at a designated collection point for waste electrical and electronic equipment. In this way, you contribute to the protection of resources and the environment. For further information, please contact your dealer or local authorities. Directive 2012/19/EU</p>
	<p><u>BATTERY DISPOSAL</u></p> <p>In accordance with Legislative Decree 188 of 20 November 2008 implementing Directive 2006/66/EC on batteries, accumulators and related waste, the symbol of a crossed-out wheellie bin on the battery indicates that it is prohibited to dispose of used batteries in household waste. Batteries and accumulators contain substances that are highly harmful to the environment. Users are obliged to dispose of used batteries at collection points in their local authority or in the appropriate containers. This service is free of charge. This ensures compliance with legal requirements and protects the environment.</p> <p>You will find these symbols on batteries:</p> <p>Li = Battery contains lithium Al = Battery contains alkali Mn = Battery contains manganese</p> <p>CR 2032 (Li); AA (Al, Mn); AAA (Al, Mn)</p>
	<p><u>DECLARATION OF CONFORMITY</u></p> <p>We hereby confirm that this item complies with the basic requirements, regulations and directives of the EU. You can view the detailed declaration of conformity at any time at the following link:</p> <p>https://www.schuss-home.at/downloads</p>

Errors and technical changes reserved.

BE COOL

Scope of delivery

- 1x fan
- 1x remote control
- 1x operating instructions

Description of the device

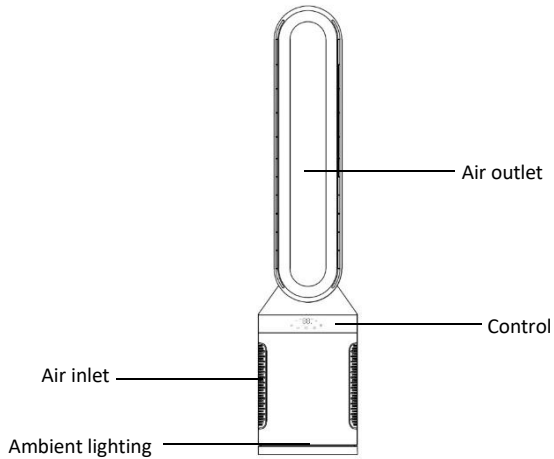

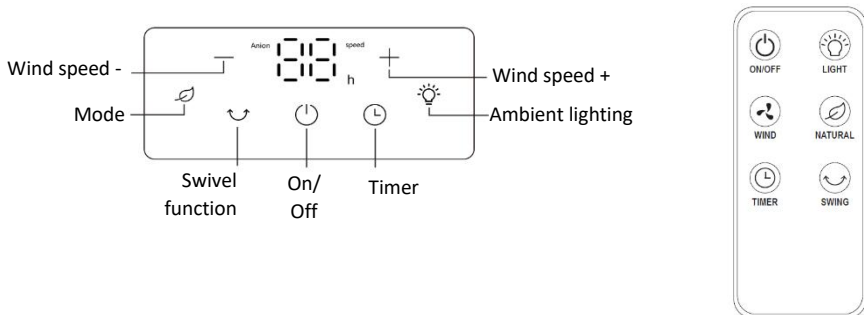

Control panel / Remote Control





BE COOL

Function description

Switching on/off

Press the power button () to switch on the fan. Press the power button () again to switch it off.

Wind speed

Press the SPEED button on the remote control or the  /  buttons on the control panel to adjust the fan speed.

Timer

The fan is equipped with a 12-hour timer.

Press the  button repeatedly to set 1 hour, 2 hours, etc. up to a maximum running time of 12 hours. The selected number of hours is shown on the display. After the set time has elapsed, the fan switches off automatically and goes into standby mode. If you want the fan to run without a time limit, set the timer to "0".

Oscillation

Press the "  " button to activate the oscillation function.

Press the "  " button again to stop the oscillation function.

Mode

Press the "  " button to select the desired wind mode (normal wind, natural wind and sleep mode).

Light

Press the '  ' button to switch on the night light function.

Press the '  ' button again to switch off the night light function.

Note: The ambient lighting is for decorative purposes only and does not replace room lighting.

BE COOL

Anion function

The anion function is automatically activated as soon as the device is in operation.

The air is ionised as it enters the device and directed to a positively charged surface inside. This allows dust and smoke particles to be filtered out of the air.

- During operation, the device generates **negatively charged particles** ("anions").
- These anions **attach themselves to dust and smoke particles** in the air. This makes the particles **heavier** and **means they are more likely to remain in the device** (on a positively charged surface) **or settle more quickly on surfaces**.
- The result: the **air appears cleaner** because **fine suspended particles** are **reduced**.

How to make the most of this function

- Run the anion function **with the windows closed** so that the air in the room circulates and particles are bound more effectively.
- **Clean the device regularly** according to the instructions (e.g. wipe down the air outlets/collector surfaces, if accessible) so that bound particles are not stirred up again.
- Combine the anion function with **regular ventilation** as needed.

Remote control

Preparing the remote control - Inserting or replacing the battery

Please note the following instructions:

Initial operation:

To use the remote control for the first time, pull the plastic cover out of the battery compartment on the back of the remote control.

Change the battery:

Pull out the battery holder on the back of the remote control and remove the old battery from the holder:

BE COOL

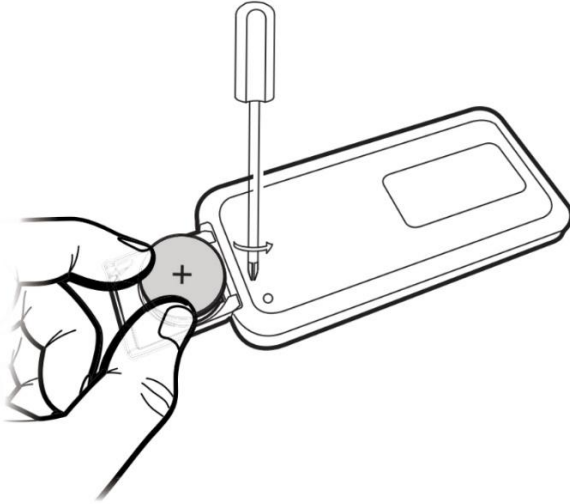

Now insert a new CR2025 battery and always pay attention to the polarity markings (+/-) on the battery and the battery holder.

Then push the battery holder all the way back into the remote control.

Note: If you do not use the remote control for a longer period of time (4 weeks or longer), remove the batteries from the remote control.

Correct use of the remote control

Point the remote control directly at the front of the device and ensure that there are no obstacles between the remote control and the device.



NOTE: Please handle the remote control with care. Do not expose it to direct sunlight and keep it away from heat sources.

Cleaning

Switch off the device and unplug the mains plug. Allow the device to cool down briefly if necessary.

- **Unplug the power cord:** Before cleaning, switch off the device and unplug the power cord; allow the device to cool down briefly if necessary.

BE COOL

- **Cleaning the housing:** Wipe the outer surfaces with a soft, slightly damp microfibre cloth. Use a mild, neutral cleaner if necessary.
- **Drying:** Wipe with a dry, lint-free cloth. Ensure that the device is completely dry before using it again.
- **Dusting the air vents:** Carefully clean the inlet and outlet vents with a soft brush or duster. Do not insert any hard objects.
- **Prolonged non-use:** Store the device in a dry, dust-free place and, if possible, cover it with a protective cover to prevent dust from entering.
- **Avoid at all costs:** Do not use aggressive, abrasive or solvent-based cleaning agents; do not rinse the device with water, do not immerse it, do not use steam or high-pressure cleaners.
- **No internal cleaning:** Do not open the device; maintenance work inside the device may only be carried out by authorised service personnel.

BE COOL

Technical information			
Nominal voltage	220V–240V~		
Frequency	50-60 Hz		
Rated power	40 watts		
Dimensions	225×1020×225 mm		
Weight	3.4 kg		
Information requirements of Regulation (EU) No 206/2012			
Item number	BCBLLFAN2601		
Nominal voltage	220–240 V		
Protection class	II		
Power consumption when switched off (P_{OFF})	0		
Seasonal power consumption (Q)	9,0 kWh/a		
Designation	Symbol	Value	Unit
Maximum volume flow	F	19,5	m ³ /min
Fan power consumption	P	26,6	W
Service ratio	S _V	0,73	(m ³ /min)/W
Power consumption in standby mode	P _{SB}	0,46	W
Fan sound power level	L _{WA}	62,3	dB(A)
Maximum air velocity	c	1,68	m/s
Measurement standard for determining the service ratio	IEC 60879:2019		
Contact addresses for further information and service line:	Schuss Home Electronic GmbH Scheringgasse 3, A-1140 Vienna Tel: +43 (1) 97 0 21 – 0 www.becool.at FB No.: 236974 t / FB Court: Vienna		

BE COOL

WARRANTY

With this quality product from BE COOL, you have made a choice for innovation, durability and reliability.

We provide a 2-year warranty for this BE COOL device, valid in Austria from the date of purchase! If, contrary to expectations, your device requires servicing during this period, we hereby guarantee free repair (spare parts and labour) or (at the discretion of Schuss) replacement of the product. If neither repair nor replacement is possible for economic reasons, we reserve the right to issue a credit note for the current value.

In the case of air conditioning units, please contact the customer hotline (see sticker on the unit or cover page of the operating instructions) as a first step. For fans, please contact your specialist dealer or us directly. Please note that repair work not carried out by an authorised repair shop in Austria will immediately invalidate this warranty.

This warranty does not cover:

- We accept no liability for consequential damage resulting from improper use.
- Repair or replacement of parts due to normal wear and tear.
- Damage due to failure to follow the operating instructions.
- Devices that are used commercially, even if only partially.
- Devices that have been mechanically damaged by external influences (falls, impacts, breakage, improper use, etc.) as well as aesthetic signs of wear and tear.
- Devices that have been handled improperly
- Devices that have not been opened by our authorised service workshop.
- Damage caused by air conditioning units with condensation drain valves that have not been closed properly or water containers that have not been inserted correctly.
- Unmet consumer expectations.
- Damage caused by force majeure, water, lightning or power surges.
- Devices on which the type designation and/or serial number has been altered, deleted, made illegible or removed.
- Services outside our authorised workshops, transport costs to an authorised workshop or to us and back, and the associated risks.

We expressly point out that within the warranty period, a flat fee of €60 (indexed based on CPI 2010, June 2015) will be charged in the event of operating errors or if no fault is found.

The provision of a warranty service (repair or replacement of the device) does not extend the absolute warranty period of 2 years from the date of purchase.

The 2-year warranty is only valid upon presentation of the proof of purchase (must include the name and address of the retailer and the complete device description) and the corresponding warranty certificate, on which the device type and serial number (visible on the box and on the back or bottom of the device) must be noted! Without presentation of the warranty certificate, only the statutory warranty applies!

We expressly point out that the statutory warranty rights are not affected by this warranty and remain in full force and effect.

Schuss Home Electronic GmbH and its vicarious agents shall only be liable for damages in cases of gross negligence or intent. In any case, liability for lost profits, expected but unrealised savings, consequential damages and damages arising from third-party claims is excluded. Damage to or for recorded data is always excluded from the liability for damages.

Congratulations on your purchase. We hope you enjoy your BE COOL device!

ADDRESS

Schuss Home Electronic GmbH
A-1140 Vienna, Scheringgasse 3
Tel.: +43 (0)1/970 21

Type designation:.....
Serial number:.....

In the event of a warranty claim, this warranty certificate must be handed over to the authorised service workshop together with the device.